

精緻教育的

概念架構分析

• 吳清基

壹、前言

為精緻教育的推展，建立一個規範性和建設性的發展模式，是有絕對性的必要。從教育精緻化發展的前瞻觀念來析述，精緻教育的概念架構，可分三個不同的層面來加以勾勒描述，即：1.機構層面 (Institutional Domain)；2.內容層面 (Content Domain)；3.目標層面 (Objective Domain)。

就精緻教育的概念架構，可以下一流程圖來表示：

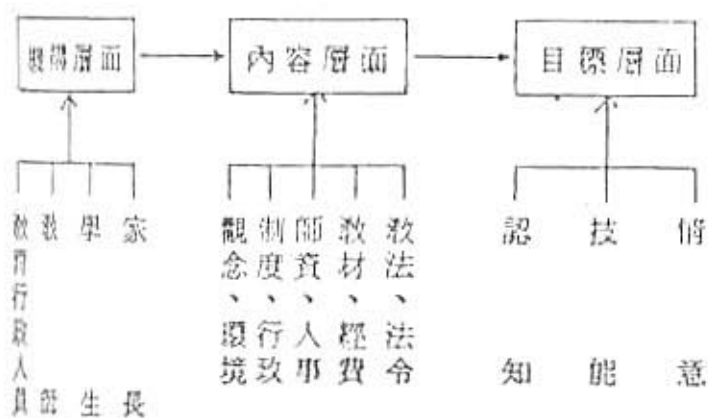

圖一：精緻教育概念流程圖

就機構層面來看，主要是涉及推展精緻教育活動有關的「人的因素」，包括：教育行政人員、教師、學生和家長等四方面。

就內容層面來說，主要是強調推展精緻教育活動有關的「內涵或對象的因素」，包括：觀念、制度、師資、教材、教法、環境、行政、人事、經費和法令等十方面。

就目標層面而言，主要是重視推展精緻

教育活動時所要達到有關的「理想或目的的因素」，包括：認知、技能和情意等三方面。

換句話說，有關精緻教育的概念，也可從下面結構圖來顯示其內涵因素：

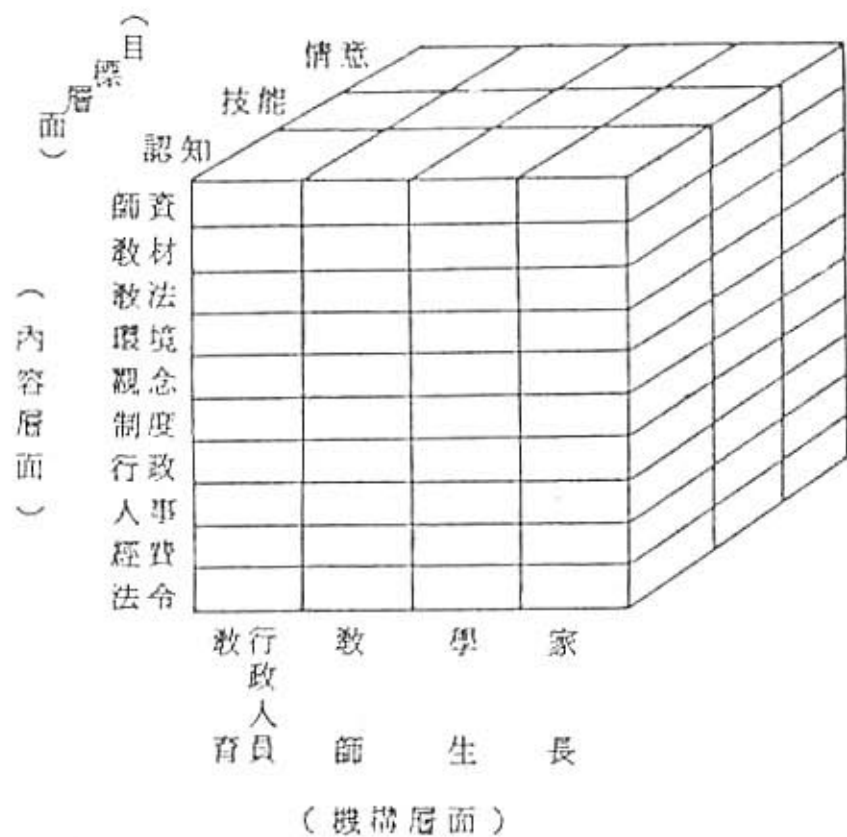

圖二：精緻教育概念結構圖

茲進一步依目標層面、內容層面和機構層面的不同，分節加以析述之。

貳、精緻教育的目標層面

精緻教育的實施，其目標固然是在「追求卓越、提昇教育品質」，但是，此一核心理念，似乎仍嫌過於玄虛空泛，不易準確達到；如果改為「在培養具有卓越能力的優秀學生」，則或許一般教育工作者同仁較易體會其中精義所在。而事實上，所謂「具有卓越

能力的優秀學生」，應可算是一位認知能力強、技術動作能力好，且是情意態度觀念正確的好學生。換句話說，所稱精緻教育的目標的陳述，與其一般目標的分類，應是具有密切相關的。因此，探討精緻教育的目標層面，應可從1.認知方面；2.技能方面；3.情意方面來加以分析：

一、認知方面

提昇學生學習認知的能力，一直是今天推展精緻教育的主要目標所在。美國國家卓越教育委員會(The National Commission Excellence in Education)曾在一九八二年四月發表「危機中的國家」(A National at Risk)之教育白皮書後，即積極懇切地呼籲美國各界應關注國家中小學教育素質的低劣，所可能帶給國家的危機，因此，要求中小學教師應加強重視中小學學生認知能力的提昇。

此外，美國學者阿爾德(Mortimer J. Alder)曾代表派迪亞研究群(The paideia Group)於一九八三年九月發表「派迪亞建議——一個教育宣言」(The paideia proposal:An Educational Manifesto)，指出追求高品質的教育產出，是今日美國教育主要目標之一，其中，有關學生認知能力的加強，如：給予學生組織化的知識，發展學生認知性的能力，和擴展學生學習理解力等，則尤其迫需。(註一)

至於，另一項有關美國卓越高等教育研究小組(The Study Group on the Conditions of Excellence in American Higher Education)在一九八五年十月，向美國教育部及國家教育研究院(National Institute of Education)所提之研究報告，亦指出美國所需要高水準的國民，不祇要見聞廣博，富有創見，對新觀念抱持著聞

善則喜的態度，而且要能培養出終身「學時習之」的好學習慣，報告中也指出，美國高等教育的癥結所在，是在如何能改善學生學習能力與效果。因此，確定學校對學生學習指導與發展的角色，是很重要的。

事實上，卓越的高等教育是在表達真正的學習效果與成長歷程，因此，卓越高等教育應該是取決於：

「學校能幫助學生在校期間，在知識能力、特長與態度上，能有明顯的進步。」由此可見，美國卓越高等教育之發展亦特別重視認知目標的達成。

總之，知識的學習雖然不是教育的唯一目標，但是，提昇學生的認知能力，則一直被認為是教育的主要目標之一。從早期培根(P. Bacon)所強調「知識就是力量」(Knowledge is Power)以來，知識的學習一直被重視。中國士大夫之觀念，流傳動，所謂「勞心重於勞力」，也是對認知特別強調。因此，如何讓學生有良好的認知能力，應是提昇教育品質時所不可忽視的目標方向。

二、技能方面

增進學生技術能力的學習，近年來有格外受重視的感覺。雖然，在傳統中國教育觀念中，「勞心者役人，勞力者役於人」，士大夫的觀念使得過去技術教育受到貶抑，學生對技能學習也有意忽視；但是，在現今經濟高度成長之下，技職教育受到相當重視，連帶個人有關技術動作能力(Psychomotor Skills)的學習，也日漸受到重視。如何讓學生在具備有良好的認知能力之後，又具有熟練的技術動作能力，以發揮手腦並用，文武合一均衡發展的理想，應是教育極力發展所不可或缺的理念。

今天的教育實施，很重視提供學生有

義的、連續的、有組織的動作活動，以幫助學生做最有利的潛能開展。特別是關心幼兒期教育的學者，和研究體育、藝術教育、職業和技術教育，以及特殊教育的教育工作者，更是不斷在強調理想的行為動作發展的課程設計。由於許多學者一致指出，基礎經驗 (background experience) 或早期學習對往後的學習影響很大，因此，有效利用身體來發展知覺技能動作，對兒童教育的實施是很重要的。尤其，對培養學生解決日常生活問題的能力，更是加強技能學習目標所不可忽略的課題。

總之，在精緻教育的推動下，不僅要教導學生認知問題，更要教導學生如何解決問題，因此，認知學習目標固然要加以重視，技能學習目標也同時要加以重視。

三、情意方面

建立學生正確的態度價值觀念情操，也一直是教育發展過程中的核心目標。事實上，在中國傳統禮教之下，若未能兼顧情意陶冶的道德教育實施，則一切努力將會被認為是枉然的。換句話說，在教育目標中，情意目標之學習，雖是最不容易達成的，但卻是影響最深遠，最應受到重視的。

因此，在加強精緻教育活動推展時，乃特別強調人性化的教育施為，其目的乃在讓學生經由情意教育的陶冶，而獲得最大潛移默化的教育感受。至於，潛在課程 (hidden curriculum) 的實施，也是在強調一些非預期或沒有計劃的教育活動實施成效的影響，因為這種事先未刻意安排的潛在課程影響，總是深遠的，且偏於情意的學習。

目前在國內升學主義導引下，中小學教育活動的實施，往往偏重在認知學習目標的鑽，對於情意教育的推展，則常常加以忽略，這是不正確的教育發展，有待加以匡正

。同時，面臨社會急速的轉型發展，許多教育價值理念也正面臨調適整合，因此，重建學生正確做人處事的態度和觀念，正是目前情意教育目標所要努力的課題。

叁、精緻教育的內容層面

在確定精緻教育實施的目標層面之後，應進一步來探討如何才能達到此種目標的實踐，亦即應採取那些作為或內容，才能有助於教育發展精緻化之理想的實現。此種考慮可從直接影響教學效果的因素，和間接影響教學效果的因素，二方面來加以著想。

其直接與教學效果有關的因素有四：師資、教材、教法和環境（設備）等；至於間接與教學效果有關的因素有六：觀念、制度、行政、人事、經費和法令等。基本上此十個因素與精緻教育目標的達成，都具有密切相關。換句話說，若此十個因素個個都能健全有效調適發揮其應有的功能，則追求卓越行政，提昇教育品質之精緻教育理想，應是有助於達成的。茲加以析述如下：

一、就師資來看

精緻教育的目標能否達成，與師資素質的良窳具有密切關係。雖然影響教育成效的因素有很多，如：目標的揭發是否適切，教材的編輯是否有當，教法的探擇是否靈活有效，環境的佈置是否符合教學需要，學生的輔導是否得當……等，均對教育品質的提昇有關係，但是，其中應以教師為中樞，因為只有具備良好的師資素質，才能期待它有高的教育品質產出。

固然，倡言教育品質的提昇時，也常常需要充裕的教育經費來配合，但是，若僅有充裕的經費來改進教學環境設備，而仍沒有優良素質的師資來作有效利用，則其效果仍將很有限；反之，雖然教育經費設備不足，

但是，若有好的師資素質，則仍可在非物質條件的彌補之下，作最大的努力來提昇教育產出的品質。

由於教師具有主觀人為的非物質性的影響作用，可彌補現況下客觀物質條件的不足，因此可視為對教育品質提昇的關鍵因素。亦即欲提昇教育產出品質，對師資因素的重視確有必要。

二、就教材來看

精緻教育既重視高品質的教育產出，則到底應設計什麼樣的課程，應提供什麼的教材，自然為大家所關心。事實上，課程與教材，皆是教師或學校為因應教育目標的實現，所安排或提供的一種學習活動或經驗內容，這種課程設計或教材安排若適切，則較易有效達成教育目標。相反地，如果教材不適當，則再認真教學，其結果仍然無法符合起碼教育目標需求，更遑論有高品質的教育產出。

國內目前對課程發展(cuniculum development)工作，有逐漸加強重視之趨勢。基本上，課程結構適切合理，則將有助教育活動的正常實施，因為有完善的課程教材，則才可能有高品質的教育產出。

三、就教法來看

良好熟練的教學方法，對有效提昇教育產出品質是有幫助的。一般說來，雖有好的課程教材，但是，若沒有好的教學方法來給予適切呈現，則欲求有效的教學仍將是不可能。

教學方法的適切與否，直接關係著學生認知權利的滿足，間接關係著學生認知權利的成果品質，在倡行提昇教育品質之刻，是不能不給予重視的。基本上探討教學方法對教育產出品質之影響時，主要係就教學基本

原理原則和教學技術及媒體運用等角度加以說明的。

大體上，從學生身心發展過程及認識發展角度，來看教育基本原理原則的建立，則有助於教學方法的選擇與運用的；至於重視教學媒體的設計開發與運用，及強調技術的改進與發展，皆是今天推動精緻教育，強調教育品質提昇的重點所在。

四、就環境來看

「境教」是今天許多教育工作者共同所關注的重要教育課題。因為有良好的教材或設備，將可有利於教育活動的實施。對上，教育的環境可分為物質的環境和心理環境。

所謂物質的環境，是指一般設備的健全和充實，是硬體的環境，常常需要教育者的投入和配合。目前國內教育物質環境則，仍有待加強改善，大體上，高等教育則在硬體設施上較為齊全完備，中等教育則較遜些，國小教育機構則更差，或許在物質硬體設備上，中央經費較充裕，因此全國性的高等教育機構也就愈完備愈受重視；而地方經費往往較匱乏，因此，地方性國民中小學教育機構，也就備受冷落而顯乏。

至於心理的環境，是指一切非物質的互動環境，是心理施為的歷程，也就是一團體的措施表現。心理環境的安排是要靠觀念而不是靠財力，雖設備較差，但只要有心就可做好。從較長的領導溝通和協調施為，到教師們的參與行政與投入教學，皆是一體心的歷程，必須有敬業樂業的態度和犧牲奉獻的精神，才可能激發出一種讓人感受到的教育愛之所在。

在推展精緻教育的活動時，從改善物質環境和心理環境著手，正最為人所關心。

興趣的課題。尤其，精緻教育的推展，最容易讓人想到的是，如何投入更多的經費，以改善教育的物質環境設備。可見環境的內容項目，確是欲達到精緻教育目標所不可忽視的。

五、就觀念來看

精緻教育的推動，不僅在求有更有在求好，不只在求量的擴充更在求質的提昇。因為此種教育產出的訴求，是一種配合時代變遷與社會轉型發展所應有的革新作求，因此，基本「觀念」的重建是非常必要的。

也就是說，精緻教育的提倡，是在順應社會變遷和經濟成長的需要，因此，如何面對多元社會價值體系而調適自己對教育的期待，確有必要。今天由於人們在社會快速經濟成長的同時，深深感受到經濟能力提昇所帶來的衝擊，導致大家對教育發展期待也相對提高。可見，如何建設人心，改變大家過去習於窮酸的心態，免於再做「有錢的窮人」，此種觀念的改變是推動精緻教育的力量來源。

事實上，由觀念來確定思想，可產生信仰，更進一步可發生力量，因此，為求教育精緻化發展，企圖從觀念著手是有其先決的必要性。

六、就制度來看

精緻教育工作的推動，若以目前的教育環境制度來做推廣，也可望達成，但是，將會事倍而功半，若是能夠突破現行若干僵化的制度，則必能有效適應社會變遷需要。

基本上，制度是人為的社會產物，因此，當環境改變時，社會制度也要有所因應改變；若社會制度不能因應改變，則教育活動的推展，將更受限制。因此，突破傳統制度的限制與約束，便能更具彈性與民主開放，

對教育品質的提昇，應是有所幫助的。

一般來說，制度的頒訂與形成，是在因應教育工作環境的需要，因此，當教育的目標改變，教育的環境不同時，教育的制度乃需進一步因應調適自有必要。目前國內不少教育制度的頒訂，或嫌過時，或嫌僵化，在政治解嚴之後的今天，應該徹底作一檢討與調適，確屬急迫。

七、就行政來看

行政是一種支援系統的建立歷程，行政系統若健全有效，則教育品質的提昇，應屬可能。由於精緻教育活動的推展，常常要求多用點心思，多加點心力，以促使教育產出的過程績效能更加良好。因此，在行政之安排上也就要多費心神，因此，從行政歷程的安排，來考慮教育品質的提昇，是有其必要的。

基本上，教育活動的策劃與實施，若能在教育行政機關的全力配合之下，則在人力與物力的支援下，應可更為有效推展。而教育行政人員的觀念與看法，支持與否，在在都影響到教育活動的推展。

換句話說，欲求有效的教育品質提昇，除了教師直接的參與與努力外，教育行政人員應是最有貢獻者之一，因為從行政支援系統的建立，確實可有效落實精緻教育的理想目標。

八、就人事來看

精緻教育的推展，目標既在重視教育品質的提昇，因此，如何減少教師工作負荷以提昇教育產出品質，乃為大家所關心。

的確，在今天大班教學之下，許多教育活動的推展，往往是事倍而功半，終究一個人的精力有限，一個班級之互動過程也有限，在負荷過重之下，教師避重就輕乃為正常

情事，而此將影響教育品質的產出，也是可以預料的。

因此，減少班級學生人數，或提高班級師生比例等，皆將可因減少教師的工作負荷量，而轉向期望提昇教育的工作品質。此對師生比例的調整，班級學生人數的減少，教師工作待遇調昇的激勵……等等，皆是人事問題，目前有待突破與改進。事實上，「要馬跑不給馬吃草」是不可能的，要有更精緻的教育品質，就要有更適切的人事制度配合，應屬必要的。

九、就經費來看

精緻教育的理念，是緣自社會快速變遷與經濟高度成長之後，一般人在感受經濟能力提昇的衝擊，而要求「不要做有錢的窮人」，不以過去窮酸之心態來度過今日教育經費的投資，因此，要求投入更多的教育經費，以改善教育環境設備，以利教育活動的推展。

基本上，教育經費問題，一直是今天中小學教育問題的焦點所在。尤其，在地方教育經費有限之情況下，學校教育的發展往往因陋就簡，也就是無可避免的結果。

換句話說，今天國內許多教育問題的存在，是因為經費受到限制，無法作充分有效的因應與支配，如果在經費充裕支援情況下，教育情境應可相對地獲得改善。尤其，一些中小學硬體設備的改善，在在都需要有充分的經費配合，才能做最有利的教育情境安排與實施。精緻教育的推展，既然是不只在求有高而更在求好，不只在重量更在重質，則投入更多經費是絕對必要的。

十、就法令來看

由於「時代在變，潮流在變，社會也在變」，一些教育情境將因社會變遷而有所不

同於昔日。因此，一些過去的教育法令固然適用於昔日環境之下，但是，未必順應今日教育發展的需要。因此，突破現行法令的限制，給予教育發展更多的彈性與自主權，確為今日推展精緻教育所必需。

換句話說：在推展精緻教育活動時，雖然，人力與物力條件配合甚為重要，但是，有關法令規章的有效配合與修訂，則更可利導引精緻教育活動的推展。事實上，若在法令上更求突破，則推展教育精緻化顯是有利的。

肆、精緻教育的機構層面

教育精緻化發展的目標，是在提高對認知的能力，增進學生技術的能力和改變生情意的態度，以達到高品質的卓越教育。為達成此精緻教育目標，則必須在精實施內容上加以有效地落實，如可從師資、教材、教法、環境、觀念、制度、行政、人事、經費和法令等方面著手；至於為求有效落實作法以達成目標，則尚需有人手配合。因此，精緻教育的機構層面，事實上，就是指著推動精緻教育的著力點，可從教育行政人員，教師、學生和家長（含社區人士）等四方面來看，此外，學者專家及民意代表協助推動，亦甚為重要。

一、就教育行政人員來看

任何一個教育政策的形成，或任何一項教育措施的推展，都需要經由教育行政人員的推動，才能有效克竟其功。精緻教育的推展亦不例外，只有教育行政人員能接受此一觀念，並且願意全力配合推動，則高品質產出的精緻教育目標才有達成的可能。

換句話說，當精緻教育的觀念得到溝通之後，教育行政人員將具有舉足輕重的地位，足以影響到精緻教育推動的成功或失敗。

因為凡教育經費的編列運用，教育法令的修訂配合，教育制度的建立推展，師資素質的提昇改善、教材內容的編輯修訂，教法技術的引進推廣，教育人事的調整編配，教育環境的充實改進……等等，主要或支援教育精緻化發展的工作，都需要教育行政人員的支持與配合，才有可能進一步達成目標。

事實上，國內精緻教育的理念，係來自教育學術界的呼籲與倡行。但是，通常學術界只是理論的提出，或意識型態的整合，真正要能成功的實現理想，還需要教育行政人員的全力配合，才能得到轉化與落實，如此才能達成高品質高產出的精緻教育目標。相反地，如果教育行政人員不能配合，則光是教育專家學者的呼籲，也很難有效實現精緻教育的理想目標。

二、就教師來看

精緻教育的目標，是在追求高品質的教育產出，也就是在培養一位具有高度認知能力，正確動作技巧和良好情意態度的好學生。為達成此一目標，教師的角色相當重要，因為教師是教學過程中的樞紐，學生只有在教師之協助之下，才能進行有效的學習。

換句話說，一切精緻教育的理想，只有在教師的努力配合下，才能從學生的學習成果中看到具體成就。雖然，影響學生學習成效的因素很多，有部份客觀環境條件的配合提供也很重要，但是成敗的關鍵似乎仍是操之於教師的手中影響最大。

今天教育實施成效，有許多是受到人的因素影響所致，教師素質的好壞，教學意願高低，都直接與教育實施成效有密切關係。一般說來，教師素質較高時，教學能力較強，教學意願亦較高，對學生學習可提供較有利的幫助。

精緻教育的實施，強調高附加價值的教

學，重視教學方法的有效利用，教學觀念的正確建立；也重視好的教育過程績效，以讓學生能有好的教育感受，因而藉以提昇教育的實施效果。而所有這些努力都是決定於教師個人的因素為多。亦即當外在客觀環境條件相同時，教師的個人因素乃構成決定教育品質的重要條件之一。教師肯不肯做，願不願做，能不能做，就存有顯著性差異現象，只要教師多用點心思，學生必會有所感受，教師一念之間的認真教學與否，常會影響學生的學習效果甚大。由此可見，推動教育精緻化發展，固然須有許多外在條件的配合，但是，這些外在條件能否有效發揮預期的效果，則常與教師個人的因素具有密切相關，因此，教師確為推展精緻教育成敗的重要關鍵。

三、就學生來看

由於精緻教育的成效，完全表現在學生學習品質之高低，因此，探討精緻教育成敗因素，也就不能不涉及學生的因素。

基本上，評鑑精緻教育成果的好壞，既是著重在學生學習產出的品質，或是認知層面的評斷，或是技能層面的鑑定，或是情意層面的考核，無不都是從學生的學習表現來衡量。

因此，精緻教育的推展，應考慮到如何提供學生有效學習的環境安排問題。例如：對學生個別差異的重視與輔導，對學生學習動機的引發與增強，均是可有利學生學習成果的提昇。

雖然，精緻教育的活動推展，著重在學生學習的表現結果，但是，一般人都常常會僅重視外在條件的配合與支援問題，反而對學生的教學與輔導工作給有意忽略了，亦即大家所關注的重心，往往是客體的角色重於主體的角色。事實上，不可諱言的，雖然一

切客觀條件都齊全俱備，但是，若仍不能有效喚起學生學習的動機，和提昇學生學習的效果，則精緻教育的理想當仍無法實現。

當然，從「教育的重心在學生的學習結果」一語，應不知推動精緻教育的機構層面，確應考慮及學生的重要性，因為只有學生有心認真學習，則精緻教育的理想目標應有實現的可能。

四、就家長來看

精緻教育的推動，固然主要來自教育行政機關人員和學校師生的共同努力配合，但是，亦需要家長和社區資源人士的有利支持與配合。

由於精緻教育的活動推展，有時必須突破傳統作法，而此新觀念和新作法的施行，則往往有必要和家長做好溝通工作，取得了解和共識，並希望獲得家長的支持與配合。當然，在部分學校推動精緻教育時，常會有人力物力不足現象，若能獲得家長會支持，以爭取家長和社區人士之協助，則對推動精緻教育發展必可大有幫助。

基本上，推動精緻教育時固然也強調人為心理因素的關注，但是，投入更多的經費以改善教學環境，充實教學設備，及引用教學科技，都是對精緻教育理想目標的實現大有助益的。惟在現階段教育經費之支配與運用下，在某些縣市的國民教育投資上，地方政府的教育經費負擔常呈過度負荷，因此，結合家長會的力量和地方社區資源人士的力量，將有助於學校部分硬體條件的加速改善，對精緻教育的推動，確實是有幫助的。

總之，推動精緻教育的機構層面，雖然，可從教育行政人員、教師、學生和家長等不同的主場和角度，來共同努力推展；但是，透過教育學者專家的理念倡導，和一般民意代表的奔跑協助，則應該是助益匪淺的。

因為推動精緻教育的觀念的重視與共鳴，只有學者專家的學術權威，才能打動封閉守舊的社會心態，和撼搖官僚政治體系的保守傳統作法，因此，借重教育學者守的倡行是必要的。至於，一般民意代表，可發揮撥款的功能，讓教育精緻化發展的障礙，得以逐一消滅克服；同時，民意代表可發揮議會質詢的功能，鞭策教育行政人員有效推動精緻教育活動，以期達到「追求卓越，提昇品質」的精緻教育目標。

伍、結 言

推動教育精緻化發展，俾以追求卓越教育，提昇教育品質，已是國內教育界同仁所逐漸共有看法。事實上，一九八〇年代，教育思潮之焦點，是在追求「卓越」(Excellence)、注重「效率」(Efficiency)、強調「公平」(Equity)，可說在富裕之後，人們所要求的不再是「溫飽的擁有」而已，而是在「美好的追求」，因此，當「精緻教育」的共識形成之後，如何將此共識落實教育措施上，便有待教育界同仁一起來共同努力了。因此，建立正確的目標，確立適切的內容，規範合適的機構來推展，是有其必要的。相信在師生家長及教育行政人員之共同努力下，針對教育觀念、制度、師資、教材、教法、環境、行政、人事、經費、法令等方面的努力改進，則追求高品質的教育目標實現，應是可以達成的。

【附 註】

註一：Mortimer J. Alder
The Paideria Proposal: An Educational
9-19 Manifests, Mortimer J. Alder on
Behalf of the Member of the Paideia
Group, Sept. 1982.

(作者：本會主任，本刊發行人)

傳統文化

與

現代中國人

主講 楊國樞
筆錄 范信賢

傳統文化的範圍很廣，它到底在我們現代中國人的生活中
扮演怎樣的角色，我們可以從下列幾點進行思考：

(一)思想觀念與經濟型態

文化的產生與存在，嚴格說來，並不是它本身具有獨立的價值，它的價值在幫助社會的人們，在生活適應上發揮潤滑的作用，使人們的生存更容易、順利。在此，我先提出一個文化生態學的觀點。文化人類學的研究發現，不同的種族、不同的部落，因為生存的環境不一樣，因此而發展出不同類型的文化內涵。文化內涵中最基本首為經濟型態，就是用什麼經濟活動方式來維持生活，人類學者稱之為生計經濟。由於生存環境的不同，使得人類形成四種基本的經濟型態：

- 1.採集植物—採集社會
- 2.培養植物—農業社會
- 3.採集動物—漁獵社會
- 4.培養動物—畜牧社會

	植 物	動 物
採 集	採集社會	漁獵社會
培 養	農業社會	畜牧社會

我們可以說：大的生態環境決定了動植物的生長情形，而動植物的生長情形則影響了人類以什麼樣的方式來維持生活—經濟型態。經濟型態是文化中強而有力的基礎部分，為了有效的配合該社會的經濟結構，而發展出文化的第二個重要內涵—社會結構。此二者構成文化最基層的部分（上層結構與下層結構）。社會為適應經濟生活而發展出一套訓練的規則和模式，把每個人都訓練得與社會生活相結合，而不會顯得格格不入。（以社會化的方式把自然人訓練成社會人和文化人）。

一個社會的民族性和國民性格，除了部分得自遺傳外，與其生態環境及社會化方式有密切關係。如果個人的社會化不成功，則被稱之為異常者，不能與文化型態相合模。在上述的四種經濟型態中，以農業社會的生活型態結構最為複雜與僵固。農業社會訓練其成員彼此依賴、安土重遷，把人綁在土地上，所以社會化的訓練就比其餘三類的經濟型態更為嚴苛。

由以上的分析可知，社會中個人的思想

觀念是相對於其為適應生態環境而建立的經濟型態。所以漁獵社會的民族性格和農業社會，甚至於畜牧社會的民族性格就不相同。中國人的思想觀念和民族性格就是相對於其所在的經濟型態而培養出來的，以使得農業社會的經濟型態能順利的運作。

(二)傳統思想與現代社會

傳統為什麼會變？因為傳統的思想觀念是適合農業社會的經濟型態，在現代的社會中，經濟型態是以工商業為主，已不同於傳統的農業社會。人類從傳統的四種經濟型態進入工商業社會後，已漸漸可以獨立於自然的生態環境的影響，甚至可以控制和改變生態環境。這種新的社會型態，需要新的社會結構、新的經濟型態來配合。經濟型態和社會結構既然改變了，與之相對的思想觀念和民族性格當然也會轉變。以此觀點而言，考慮傳統文化是不是適用於現代的社會，必須思考其是否適合以工商經濟型態為基礎的現代社會？是否對現代的社會還有所助益。

檢討一個思想觀念的好壞，並沒有一個絕對的標準，而應把它放在其相對的時變環境中加以考慮。例如，在以前的農業社會中，以集體的力量來耕種土地，就不鼓勵所屬成員隨便離開團體，所以就認為「獨立」是不好的。但是在現代的工商社會中，人從土地上解放出來，工作的設計不再是以家庭為單位，而是以個人為單位，使得社會出現新的游牧民族——逐工作而居。為了工作得離開親人，離開家鄉，投入陌生的環境中，所以必須依賴自己的判斷，獨力照顧自己。因此，「獨立」反而被認為是一種好的價值觀念而加以鼓勵。

(三)傳統文化在 現代社會中的轉變情形

台大的心理系和中央研究院的民族研究所，曾經對近代台灣的社會變遷做了一系列的研究。從這些研究中，我們發現現代中國人的思想觀念轉變的幅度相當大。這種變不只是表面上的改變，許多深層性格的副也有了轉變。這種改變的結果，使台灣出了許多新的中國人，而不同於傳統農業社會的中國人，這一點可以從大陸上的中國人與台灣地區的中國人的行為性格的差異上顯出來。台灣地區近幾十年來，思想觀念轉變的幅度，相當於西方社會進行了九百年的變遷才有的結果。

以下舉出數個例子，來討論傳統的思想觀念在現代社會中的轉變情形：

1. 慾

在西方的心理學理論中，慾的觀念相類於需求(need)、動機(motive)、驅力(drive)的概念。慾雖然是生活的根本動力，但中國人卻認為慾是很麻煩的事。在儒家的思想中，它不談慾是怎麼產生的？怎樣去預防？而著重在教導人們如何利慾。就此觀點而言，儒家主張人可以有慾，但在表達時要合乎禮儀，在適當的地點、時間及適當對象的情境下去滿足它。歸結儒家慾的觀念：(1) 慾不可太強，太強時要去壓制它；(2) 用禮去節制它。

道家則主張虛靜、追求無慾的狀態，認為只有在「空」的狀態下，個人的理性才能發達起來。

佛家則主張防慾、去慾。去慾有三種方法：(1) 轉移注意：以一些與慾無關的活動佔據你的心思，如誦經、念佛珠等；(2) 離開現場：直接避開慾的刺激，而遁入山林或進入佛寺修道；(3) 認知重組：改變對事物的原先認知，而改變對慾的看法。例如，將貌美女子視為皮相與白骷髏，而自然的消去慾望。

基本上，中國人對慾採取較反面的看法，西方則認為是正常的，只要不違犯法律，就要去滿足它；它是人的基本性格，也是人生的動力。英哲羅素在「論快樂」一文中說：Active is happiness。中國人反而認為不動才是快樂的。表現在休閒觀念的差異上。西方的休閒觀念是不斷的活動。所以打球、登山、旅遊……成為常見的休閒內容。反觀中國人的休閒觀念則是盡量不要動，休閒活動變成了看電影、睡覺、打牌等，反而使人缺乏了動力。

傳統慾的觀念，雖然有上述的缺失，但是，制慾和去慾的觀念在現代社會中仍有其價值。西方常為了追求慾望的滿足而造成許多社會問題，或者變成了無限制的縱容慾望。綜合中西的觀念，一方面保持慾的積極性動力，一方面把慾望控制在適當的強度，並去除某些不該有的慾望，較能適應現代的生活。

2. 權威

傳統中國人具有權威性格，容易把權威絕對化，不可以反對權威，並且喜歡將人安排出上下、高低的關係，而產生權威的認同。傳統的權威觀念有下列二種現象：(1) 權威概括化：把某一項的權威概括到其他權威，例如，只要某人官做得大，就認為他寫的書法品味就高，講的每一句話也都是對的了；只要一日成為權威，終身就是權威。(2) 權威絕對化：要求對權威的絕對服從，不可以對權威加以挑戰或質疑。

在現代社會中，權威的權立仍有其必要，但是對權威的觀念得要做改變：(1) 權威有限化：在個人的職權範圍內，承認其所取得的合法的權威，而不能超過職權範圍去施展權威的約束，以避免權威的泛濫，讓大多數人都有成為權威的機會。(2) 權威相對化：物理學家在其領域範圍內，可能對的機會比較多，卻不一定所有的理論都是正確無誤的

。對權威不再是盲目的，而需要經過思考判斷的過程。

3. 恕道

恕道即是所謂的己所不欲，勿施於人，古代強調恕道的原因，在於對群體關係維繫的重視，使團體成員能彼此為對方設想而凝聚在一起。現代工商業社會不但需要恕道，更值得去發揚它。在輔導學領域中，將恕道稱之為同理心。同理心即指對同一事件，不一定要與對方有同樣的情緒反應，但應有設身處地，站在同一立場為對方設想的能力，以了解其感受、需求，而做出適當的反應。

現代社會的人際關係複雜，接觸時間短暫，要想進行有效的互動，更需要以恕道促進彼此的了解。如何借助西方的同理心訓練方法，使恕道貫徹到實踐層次，仍是我們努力的方向。

4. 緣

緣的觀念是中國人特有的，以它來解釋所有的人際關係。緣的觀念在傳統社會中有其重要的社會功能，用以團結家人、親屬、甚至所有的陌生人，使得大家能各安其分，加速或催化凝聚感，而認同彼此關係的存在。所以緣的觀念有助於和諧的人際關係的維護，使大家在嚴格的農村社會結構與人際關係網路中安之若素。

根據調查的結果顯示，現代的大學生仍然有緣的觀念存在。在其中，「血緣」和「地緣」的關係中，緣的影響力已經減弱，而朋友和夫妻之間的關係，緣的觀念仍有一定的影響力，用緣來解釋人際關係固然可以減輕人際關係適應上的壓力，使自己心安，卻缺乏積極性。在現代社會中，如果婚前太倚賴緣的力量，總是自認緣分未到或彼此無緣，就不容易找到可以交往的對象。所以應該相信自己主動的力量，更積極的創造與異性交往的機會。在婚後，「良緣」的觀念可以使婚姻更穩固，但不要有「孽緣」觀念的存

在，因為人都具有改變錯誤決定和追求更好生活的權利，所以要受「孽緣」觀念所圖。在現代社會中，緣的功能已相當有限，所以不必強調緣的觀念，以免減低了改善人際關係的動力。

5. 懲罰

傳統社會為了達成嚴格的社會化目標，大都倚賴懲罰的方式為之。農業的社會是一種「匱乏經濟」的生活型態，工地的生產的有限資源常供養不起很多人，沒有多餘的資源可供獎勵之用，所以大都採取「大膽懲罰；小心獎勵」的管教方式。強調懲罰的原因，除了以上述社會化的需要外，傳統觀念中不把個人視為具有獨立尊嚴與價值的個體，也是一項重要的因素。在現代社會中，強調個人主義，認為團體存在的價值是為了達成個人的目標。個人與團體間的關係變得更為短暫，團體對個人的約束力減弱，不但使懲罰不容易實施，懲罰的必要性，也受到了根本的懷疑。個人主義的觀點，不但尊重個人的價值與尊嚴，且認為人具有主動性、向上性，所以現代社會應採取「大膽獎勵，小心懲罰」的措施。

有關懲罰的研究發現了九項重要的事實：

- (1) 懲罰只能壓抑一個不良行為暫時不再復發，並不能法除此不良行為。懲罰的作用是暫時的壓抑強度較大，被認為是較不好的行為，使良好的行為有機會出現，並增強良好行為的強度。所以懲罰只是獎勵的附屬品，必需與獎勵互相配合使用。
- (2) 懲罰的本身有不良的副作用。懲罰會引起受罰者不快、痛苦、憤限的情緒，並且把此種情緒聯結到施罰者身上。因此受罰者只要看到或想到與施罰者有關的形象，就自然的與上述的情緒反應連接在一起。所以在父嚴母慈的傳統社會中

，子女對父親都會有害怕，甚至懼懼情緒；懲罰愈厲害，此種情緒反應引愈強。

- (3) 研究結果顯示：理喻比訓有效，訓比有效，罵比打有效，且懲罰執行得創害，效果愈差。
- (4) 如果非不得已，要執行懲罰應注意下列的原則：
 - a. 懲罰要親自執行，最好是直接用手打手心，而不要借助戒尺、教鞭。這樣做不僅受罰者不會受傷，且執罰也承受著同樣的苦痛，可使受罰者真切的待會到施罰者之苦心，而不為了樂趣而處罰他。
 - b. 懲罰的執行要在事件發生後即時懲較有效，切忌以「算總帳」的方式執行懲罰。
 - c. 懲罰時要先與受罰者討論，使其了解被懲罰的原因和執行方式，使他培養自律的精神。

從以上的討論可知，我們平時都輕忽懲罰的負作用，也漠視了正確執行懲罰的式，所以如何讓大家能重視每個人的尊嚴價值，鼓舞每個人的向上性、主動性，並懂得尊重別人，尊重自己，仍有待共同的努力。

(四) 結 語

綜合而論，傳統思想在現代生活裡是應該保留，其判斷的標準應在現代社會的生活型態下加以考慮，是否有助於現代社會活的適應，如果不具有此功能，則不必為留傳統而保留傳統，抱殘守缺。我們應該合現代社會的特點而創造出新的傳統，創出更適合現代社會型態的生活文化。

(主講：楊國樞，台灣大學心理系教授，
研院兼任研究

(筆錄：范信賢，台北市濱江國小教師)

T·A 派 諮商理論、

技術與評估(下)

■ 馮 觀 富

參、TA諮商目標 與角色功能

TA的基本目標是在幫助當事人正視現
在的行為與人生的方向，而重新作一決定。
它幫助個體覺察他們遵從早年為人生所作的
決定，是如何限制了他們選擇的自由，以及
如何與限制了人生的抉擇。治療的重心是要
以覺察、自發與親密感所形成的人生型態，
來取代以支配性的策略玩弄與自我失敗的生
命態本所形的人生型態。

哈里斯(1967)認為交流分析的目標能
使個人「有選擇的自由、有依意志改變的自由、
以及改變對復原與新刺激之反應」。『
改變自由的恢復』是以對父母與兒童、以及
這些自我狀態如何影響現在之交流所具有的
知識為基礎。治療的過程本質上含有將受到
父母與兒童所污染與危害的成人加以解放的
意義。如哈里斯(1967)所指出的：「治療
的目標是要診治現存的症狀，而處遇之方法
則是將成人解放出來，以使個人能經驗到選
擇的自由，並創新抉擇，超越過去影響力的
限制」。根據哈里斯的看法，要達成治療的

目標需要把P-A-C的原理傳授給當事人。在
團體中的當事人可以學習如何認知、認同、
與描述父母、成人與兒童在團體交流中的表
現。

柏恩(1964)指出，交流分析的基本目標
是要以釋放或恢復覺察力、自發性、與親密
性等二種特質的方式，達到自主性的境界。

柏恩、詹姆斯和鍾吉沃德(Berne, James
and Jongeward 1971)把達成自主性，看成
是TA的終極目標，其意義是：「自我管理、
自我決定自己的命運、為自己的行動與情感
負責，並能將個人此時此地不明確與不適當
的生命型態加以拋棄。」他們主張，勇氣是
反應人生所需要的「真正贏家」(real
winner)。接納導發自主性之自由，需要有
勇氣；選擇要與他人親近與直接接觸，需要
勇氣；接受抉擇之責任，也需要勇氣；「你
要成為一位真正獨特的人，也需要勇氣」。
他們把成為一位健康的人之要件歸結如下：
「成為一位有自主性、能覺察、自發、和易
於與人親近的有道德修養的人，並非易事。
但是，假如某個人認識到他那『缺陷的性格
』(losing streak)，並決定反抗它們時，
他往往發現他生來即具有戰勝他們的能力。
」

交流分析之原理是在獲致情緒與理智兩方面的洞察，但它顯然過於注重理性的觀點，因此治療者的角色特別注重訓誨與認識的課題。哈里斯（1967）把治療者的角色看成是一位教師、訓練員、與資源提供者（resource person），特別強調投入（involvement）的作用與教師一樣，治療者對某些技術加以解釋，如：結構分析（structural analysis）、交流分析、腳本分析、與策略分析等。治療者協助當事人去發現他們早年下決定、訂定人生計畫時的環境並不理想，並發展一些策略，以使當事人有立即重新作改變的需求。治療者幫助當事人獲得更真實的覺察，並發現為了生活得更具自主性，其所應有的抉擇。

其實，治療者是一位結構分析、交流分析、與腳本分析的專家，他（她）的功能並非是一位疏離、冷淡與支配者，正在給「病人」（sick patient）診治的角色。

肆、TA方法與技術

此處所謂方法，乃指在進行TA治療時一般所使用的步驟。在前面曾經敘述了溝通分析法的一些主要概念，如自我概念、溝通、撫慰需求、心理遊戲……等，這些概念在實際應用於治療時是相當重要的。下面將討論交流分析治療法之過程。

（一）治療契約之訂定

契約的訂定是進行治療開始第一件事。當事人須與治療者共同訂出對整個治療過程之期許，也就是治療進行之過程與所要達到的具體目標。契約並不保證治療一定成功，只是保證治療者將做些什麼，當事人將做什麼。有了治療目標，方得進行治療，這也是TA的一項特點。

（二）結構分析

結構分析是一種工具，用以使一個人能覺察他（她）的父母、成人與兒童自我狀態

的內容與功能。TA法使當事人學會如何認識他們的自我狀態，結構分析則幫助當事人排除他們所感到固著的型態。它允許當事人發現他們行為基礎的自我狀態，有了此種認識，他們可以發現他自己所選擇的是什麼：

與人格結構相關聯的兩個問題，可以將結構分析法分成污染（contamination）與排斥（exclusion）兩種。當某一種自我狀態混雜了其他的自我狀態時，是屬於污染的情況，此時父母或兒童狀態，或兩者都侵入自我狀態的領域中，並擾亂了成人狀態的清晰思維與功能（如圖一）來自於父母狀態的污染，明顯的是偏頗的觀念與態度，來自於兒童狀態的污染則是對現實的曲解。當成人狀態受到父母或兒童狀態，或兩者並進的污染時，「護疆工作」（boundary work）就開始進行，以使自我狀態能清楚地劃定界限。當自我狀態的界限重新被安排之後，人將可以瞭解已經污染了他們之兒童與父母狀態。

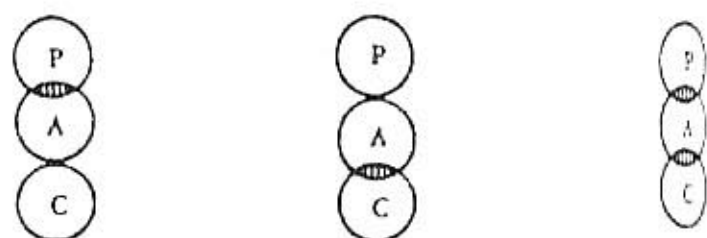

父母狀態污染
成人狀態

兒童狀態污染
成人狀態

父母與兒童
污染成人狀態

圖一、污染圖

受到父母狀態污染的事例有：「不與他們為伍，他們不屬於我們這一夥」、「你不要相信那些該死的少數民族」、「要永遠的注意這些機轉，因為它們在任何時候都要欺詐你」、「你不能相信年輕人」等。受到兒童狀態所污染陳述有：「每一個人總是欺侮我，沒有人善待我」、「任何我想要的東西，我希望立刻得到」、「有那一個人想要與我作朋友？」、「整個宇宙圍繞著我運行」。

再如排斥發生時，排除了兒童 (Excluding-child) 自我狀態，可能會「阻礙」 (block out) 父母狀態，排除了父母 (Excluding-Parent) 自我狀態，可能「阻礙」兒童狀態——亦即是，頑固的自我狀態界線，不容許自由的移動。個人基本上也許和父母、兒童或成人狀態都有所關聯。「頑固的父母狀態」 (Constant Parent) (如圖二) 它排除了成人與兒童狀態，也可以在受到責任所束縛或不屬於工作取向之人的身上發現到。這種人好批判、道德高、會要求他人。他們時常以支配與權威的方法去行動「頑固兒童」 (Constant Child) 則是把成人與父母狀態排除，而處於極端的社會路途上，但卻不自覺。頑固兒童狀態之人主要帶有彘子氣——他們拒絕成長，他們不想為他們自己作決定，但企求保有依賴性，以逃避行為的責任，他們尋求能關照他們的人。「頑固成人狀態」 (Constant Adult) 則是把父母與兒童狀態排除，顯得比較客觀——也就是說，能投入現實之中，並關心現實。頑固成人狀態之表現，係機器人一樣，缺乏情感與自發性。

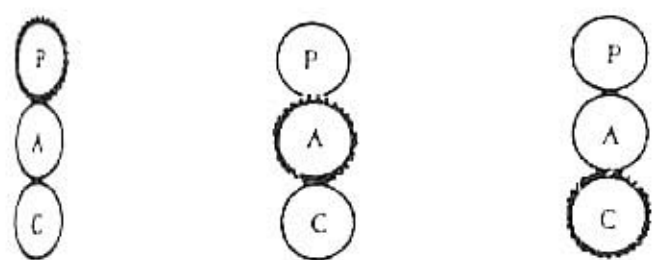

頑固父母排除 頑固成人排除 頑固兒童排除
成人與兒童 父母與兒童 父母與成人

圖二、排斥作用

(三) 交流分析

交流分析在使當事人明瞭自己日常所使用的交流方式。經交流的分析，除了使當事人明瞭自己或他人產生問題之緣由外，更積極的促進當事人與他人交流之能力，而使得當事人有更良好的社會適應，過更健康的生

活。

交流分析基本上是在說明人在做些什麼與自我狀況相互間如何對話。不管人內在兩種自我狀態如何交流，當訊息一傳出，其它的狀況就會有所反應。交流型態有三種：互補型 (complementary) 、交叉型 (crossed) 、與曖昧型 (ulterior) 。當某種確定的自我狀態傳出一種訊息，預測他人的自我狀態會做出反應時，就會發生互補型的交流。如圖三、四是兒童狀態交流的一個例子。

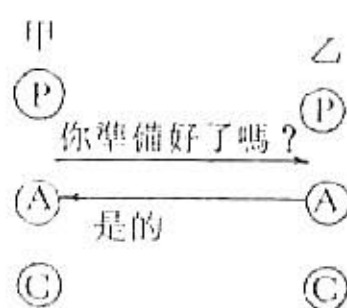

圖三

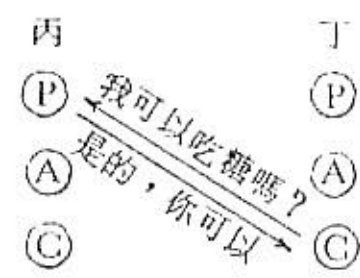

圖四

當某一個人送出一種訊息，卻不期望有所反應時，就會產生交叉型的交流，如圖五、六。

交叉型的交流

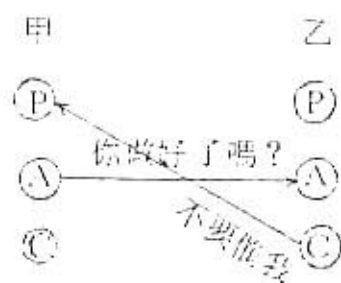

圖五

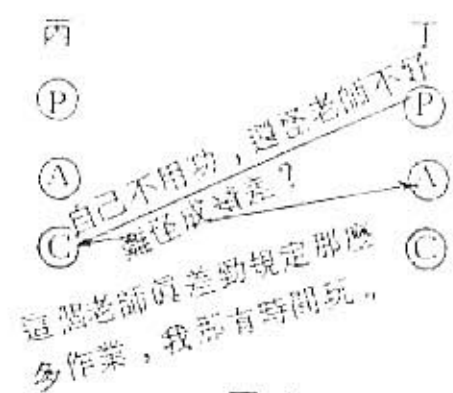

圖六

曖昧交流則很複雜，它們包含二種以上的交流狀態，會誤導訊息，如圖七、八。

曖昧型的交流

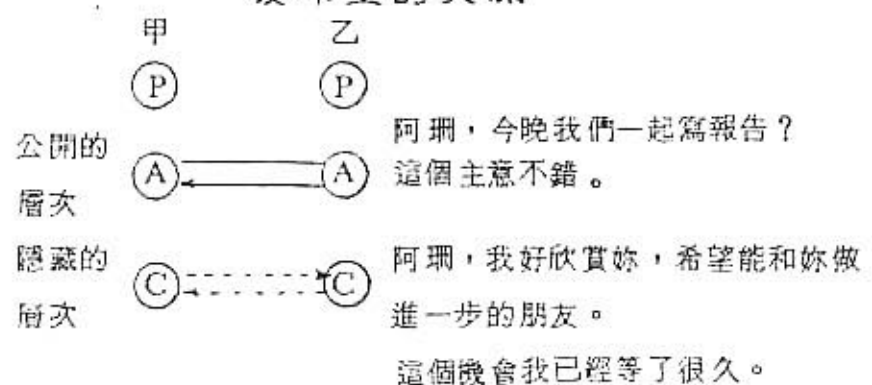

圖七

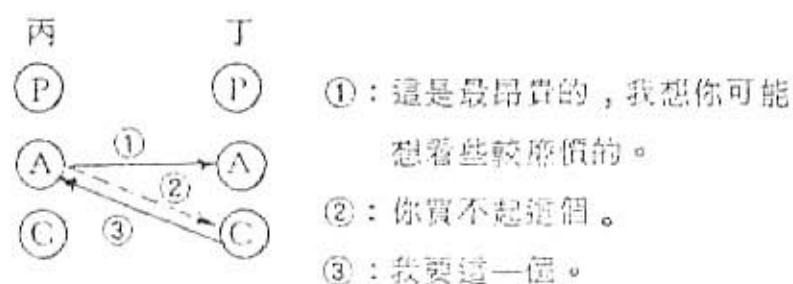

圖八

此外並以下列二例來說明互補的溝通：

兩個人之間的交流能繼續不斷，則必須是互補式的交流。亦即某人的刺激行為和對方的反應行為相互平行，此種交流是開放的，所得到的反應也是預期的，同時互補交流是在遵循正常人際關係的規則，由於互補的交流可以發生在任何兩種自我狀態之間，故期有上列九種關係。

對某人的刺激行為表現出非預料中的反應行為，如此個體將會經驗到痛苦的人際關係，因而可能退縮、逃避或爭吵，乃至於轉換另外的交流形式，使交流中斷，由於每一種自我狀態都可能與對方的任一自我狀態交流，而任一交流都可能會與預期結果不同的反應。

在圖五中，甲試著以成人自我狀態與乙交流，但是後者卻以兒童自我狀態反應，而圖六中丙以兒童自我狀態試著與丁交流，但丁卻以父母自我狀態反應。

曖昧式的交流指個人公開說的是一件事，卻有另外的意義隱藏其中。通常公開的意義是為社會所接受的，而隱藏的意義卻是基本的心理需求。這也可說是玩弄心理遊戲，通常公開的層次均以口語表達，隱藏的意義則以行為語言或語氣來表達，上面二例中實線均為公開層次，虛線均為隱藏層次。

上圖七與圖八說明了曖昧式的交流，而圖八更是銷售人員常用的一種技倆，丙表面上是送一個公開的訊息至丁的成人自我狀態，但實際上他卻是想「鉤」出了丁的兒童自我狀態，曖昧式的交流常會導致個體之間的誤解或挫折，特別是在父母與兒童之間。

(四) 遊戲分析

經由治療者對當事人日常所玩心理遊戲的分析，可使當事人知道心理遊戲對自己與他人的影響，也可以知道如何停止遊戲或終止一些虛與委蛇的感受，因為這些對人溝通都沒有幫助，而且是問題之成因，治療者應幫助當事人找出他真正的自我狀態，幫助他分析過程及原因，並予以積極的指導。

(五) 空椅子技巧 (Empty Chair)

此法是TA借自完形心理治療方法的一種，由這一個步驟，當事人可表達自的思想、感覺和態度，對有強烈內在衝突的人是很有用的。

「空椅」是結構分析的一種適當過程，它進行的是假定當事人很難面對他（她）的老闆（一種父母自我狀態）。在當事人開始談話以前，它要求當事人想像坐在椅子上的那個人。此種過程允許當事人表現眾多的思想、情感與態度，並假定他（她）的我狀態已包括在內了。在此種案例中，當事人不需要敏銳的覺察父母自我狀態，而且也要覺察其他兩種狀態（兒童與成人），其他兩種狀態通常和被想像的自我狀態有相關的確切特徵。空椅技術對內在有強烈衝突的人具有效果，它可以幫助他集中焦點並具體的獲致解決的途徑。

馬克尼爾 (McNeil, 1976) 曾述及雙椅 (double-chair) 技術是一種有用的工具，能幫助當事人解決與父母狀態或其它存在於他們生長環境中的老舊衝突。雙椅技術的目標是要完成過去的未竟事務。馬克尼爾主張：「治療者不能作干預，他坐在一旁觀看重新再活動的老舊情景，並等候當事人在此過程中作一解決，但此種解決並不想獲致非常大的結果」。為了幫助當事人停止等待過去未能解決之情景的轉換，治療者必須知道如何有力的在雙椅治療上作適當的處置。

馬克尼爾對此課題提出一種準繩，並建

請使用一些「擴展法」(heightnees)澄清隱含的課題。舉例來說，當事人說道：「我的父親不曾愛我，所以我現在不知道如何去愛別人，我也不知道如何去表達愛」時，他現在也許正是一位無助的犧牲者的表現。適當的「擴張」即是作如此反應：「也許你的現況會維持到你死去，除非你最後決定要愛你自己！」

(六) 角色扮演 (Role Playing)

此法亦是TA借用的方法之一，由於TA最適合於團體治療，因此利用其它成員來扮演當事人有問題的自我狀態，且特別強調的是「不變的」父母、成人與兒童的自我狀態。如此之下，可使當事人得到回饋，而得以重新體驗與嚐試。

TA的過程可以和心理劇和角色扮演技術相接連，在團體治療中，角色扮演的情境必須有他人的參與。其他的團員變成當事人所面臨問題的自我狀態，然後由當事人向團員說話。此外，團員可以與其他團員演練一些他們喜歡形之於外的特殊行為。另外一種可能，是誇大頑固父母狀態、頑固成人狀態或頑固兒童狀態的角色特徵，或是進行一些特殊的遊戲，以使當事人在團體中對他們現在的行為能有所反應。

(七) 家庭塑型

家庭塑型是另外的一種結構分析法，特別適合處理頑固父母、頑固成人與頑固兒童狀態。它要求當事人盡可能的想像過去對他有重大意義的人物，包括他(她)自己在內。當事人變成一位導演、製作人、與演員，他(她)界定情境，把團體的其他人當成是他家庭成員的替代人物，當事人把團員安置在適當的情境上，然後開始討論、行動與評估，然後擴大到對當事人有意義的特殊情景與對個人具有意義的覺察上。

(八) 禮儀與娛樂之分析

交流分析包括對時間結構之禮儀與娛樂

的分析。時間結構是討論與評核的重要題材，因為它反應了如何與他人交往與如何獲得撫慰腳本之決定。人們完成禮儀並進行娛樂，可能會感覺到撫慰被剝除了，因而使他們缺乏與他人交流的親密性。因為禮儀與娛樂交流會降低撫慰的價值，人們之間的社會交流也許會產生一些報怨，如空虛、煩悶、缺乏興奮感、感到不被愛，並有一種無意義感。

(九) 策略與欺詐之分析

策略與欺詐的分析是瞭解與他人交流的重要方法，柏恩(1964)曾把策略描述成：「一組曖昧交流，向著適切定義與可預測之結果前進的工具」多數策略的帳單，都是玩弄者所曾經歷到的「不良」情感。觀察與瞭解為何會玩弄策略、策略如何兌現、撫慰如何被接受，以及這些策略如何與親密性保持距離並干擾它，是非常必要。學習瞭解一個人的欺詐方式，以及這種欺詐與一個人的策略、決定、和生活腳本的關聯，是TA治療的一種重要過程。

詐欺是一個人所用以評斷個人腳本，尤其是一個人的決定之情感集合。例如：假如當事人存有壓抑的情感，她與他人所玩弄的策略時常被壓抑著，像是兌現了一般。但後來她如果匯集了太多壓抑的情感，她會感到羞愧得想要的自殺，此種行動會要求對生命腳本作出結論。一個獲得「不要」訊息的人，此種情況是確實會發生的。欺詐是一種老的、熟悉的不良情感，如憤怒、罪惡、恐懼、或不適當等。

詐欺如「收集郵票」一樣，最後將會使心理獲得獎賞，由控制他人所累積而來的老舊情感，使他(她)自己感到有拒絕、憤怒、沮喪、遺棄、罪惡感等等。這種人會邀請他人扮演特定的角色。例如：當事人是團體的成員之一，她可能邀請其他的團員對她的憤怒作反應。她可能採取極端親密或敵對的

態度，或說服自己，覺得沒有人瞭解他，不關心他等等方法為他人的可能反應訂下方案。他人的真實表現可能不被她那對任何事物都排斥的態度所接納。最後，他像是蒐集了足夠的郵票，足以證明整個團體都能與之相處一般，他會說：「看啊！在開始我就曾告訴各位，要真實的關照我，因為我正受到孤立與被他人拒絕的情感所束縛。」

詐欺是一種控制他人的重要策略，它是把自己從真實世界中偽裝起來的一種方法。它有待有能力之治療者去區分憤怒、流淚、恐懼之不同，此種表現都是一種詐欺行為，也是情感的一種表現。有能力與有技巧的治療者可以以一種讓當事人覺察他（她）沒有被逼迫的行為方式，對當事人的詐欺行為，加以駁斥。

(十) 腳本之分析

缺乏自主性的人，肇因於對腳本的承諾——亦即是早年所設訂的人生計畫。人生腳本重要意義是，具有一定的品質，能驅使人們努力去實現它。

腳本是初在嬰兒期，就由父母非語言的訊息所傳達，在早年發展的階段中，人學到如何成為一個有價值的人，與確立自己的人生。此後，腳本會以直接或間接的方式產生。例如，某一個家庭之訊息可能會有下列的表示：「在這個家庭中，男人是家中之主」、「兒童有耳無嘴」、「我們總是對你有很高的期望」、「不管如何努力，你永遠無法達到目的」、「不要對我們的權威質疑，永遠要尊敬與服從我們」，由於一個人的人生腳本形成他（她）個人統整與命運的核心，因此，人生經驗可能會導引一個人去下定如此的結論，一方面說：「我真驢，我從未把事情做好，我想我永遠是個蠢夫。」另一方面也許會如此下結論：「我真正下定決心想做任何事，我都能辦到，我知道我能達到我的目標，假如我把我的目標集中朝向單一方

向的話。」腳本分析是治療過程的一部分，由此可以瞭解當事人所遵從的人生型態。當事人獲得腳本的過程，以及他們配合腳本所採取的行動，是可加描述的。當當事人覺察了他們的人生腳本時，他們可以採取某些行動，以改變他們的人生計畫。不要自責是早年腳本的犧牲者，因為透過覺察力的運作，人重新作決定是有可能的。腳本分析為人生開始了新的抉擇，由此可以選擇所要過的人生，他們不再感到被迫去玩弄一些策略，由此可以選擇所要過的人生，他們不再感到被迫去玩弄一些策略、去匯集帳單，以採取配合他們人生腳本的確定行動。

腳本分析可以用腳本量表加以測量，此量表的題目包括人生方向、詐欺行為與策略——這些都是他們人生腳本的重要成分。

柏恩認為所有人類活動，都受「腳本」的限制，一個「腳本」通常以三個問題為中心(1)我是誰(2)我在這裡做什麼(3)其他的人又是誰。腳本分析是在分析為什麼一個人常重覆的演出生活中的戲劇，分析其戲劇的主題、扮演的角色，並使當事人明白此戲劇之成因及人與人間相互的角色。也就是在分析當事人問題之成因，如覺得不妥，便可鼓勵當事人自發的改變此生命腳本，以求求更好的生活。

然而，腳本分析這一個方法是TA的最後一個步驟，也最難有效進行的，除非訓練有素或經驗老到的治療者，否則不容易產生功效。

伍、TA的諮商技巧

TA的諮商員通常可以有四種基本的技巧來運用，其中三種是允諾（permission）、保護（protection）和效能（potency），主要與建立諮商所需氣氛有關，第四種是操作（operation）主要是界定諮商員的行為。

(一)允諾

大部分的個人來尋求諮商，主要是因為其行為一直是基於「父母」的告誡。因此通常諮商員先必須允諾當事人去做「父母」要他們不要做的事，Dusay and Steiner 曾列述諮商中所給予的允諾：

1. 諮商員允諾當事人他們的時間是被有效使用，而不是使他們進入一個沒有建設性的時間結構，像禮儀或退縮。
2. 諮商員允諾當事人去經驗所有的自我狀態，通常鼓勵當事人以成人自我狀態去尋找理由，以兒童自我狀態去享受生活，而這些常可經由角色扮演來完成。
3. 諮商員允諾當事人不玩心理遊戲，因此當事人一旦不能從遊戲中去得到撫慰，則將會放棄遊戲。

(二)保護

當一個當事人接受允諾放棄「父母」的諷刺，同時運用成人自我狀態時，其兒童自我狀態則往往會受到驚嚇，這是為什麼需要保護的理由，一旦當事人了解諮商環境是安全的，能供當事人如此做。所謂保護通常是一種支持性的敘述像：“不要害怕”或“不擔心，你不會受到傷害”等，亦即由諮商員的成人自我狀態去面對當事人的兒童自我狀態，使之明瞭每件事都會做得很好。

(三)效能

好的治療者（諮商員）並不是一個魔術師，他們只是知道做什麼以及何時去做（Steiner, 1973）。故而所謂效能是指考量諮商員能否在最適當的時間運用其所有的技巧，而使這些技巧達到最大的效果之能力，因此考量諮商員效能的最終方法乃是看看當事人是否能脫離父母的告誡，運用其成人自我狀態。

(四)操作

柏恩（1966）提出了八種技巧，他認為

對諮商員是有助益的，茲說明如下：

1. 質問（interrogation）：很多當事人都有類似的困難——不能運用其成人自我狀態。諮商員面對此問題就必須有提出問題或質問的行為，一直到當事人稍後產生「成人」的反應，因為這是一種強迫性的技巧，所以應用時應小心謹慎。
2. 詳細敘述（specitfication）：如果諮商員與當事人的成人自我狀態均同意當事人應有一特別的行為時，就有使用此技巧之必要。
3. 面質（confrontaion）：是指諮商員指出當事人行為和其敘述一致或矛盾之處。
4. 解說（explanation）：解說是諮商員的教導行為，經由「成人」對「成人」的交流，諮商員解釋為什麼當事人的行為是不好的。
5. 說明（illustration）：說明是打破緊張及無結構的方法，一個幽默的說明可以使當事人的兒童自我感到愉快舒服，而經由成人自我得到消息，同時說明也能指出當事人合適的成人與兒童自我行為。
6. 確認（confirmation）：確認是指出當事人經由最初的面質後而又再現的行為，此方法在於使當事人了解他並未真正放棄原有的行為，因此必須更努力的去完成。
7. 闡明（interpretation）：經由諮商員闡明，試著去協助當事人了解其行為之後所隱藏的理由，此點與傳統的心理分析學派相當類似。
8. 具象化（crystallization）：具象化是諮商員告訴當事人現在他可以準備放棄他習慣用來接受撫慰的心理遊戲。事實上，諮商員乃是告訴當事人

“你現在已經有較好的方法來滿足你撫慰的需求”。

目前另有兩種TA諮商方法被發展出來，且經由對個案的實際運用，證明在協助當事人發展對自我狀態以及所玩弄的心理遊戲的了解上有相當的功效，茲將此兩種方法說明如下：

(一)自我能量表 (Ego-grams)

此法的創始人Dusay (1977) 認為個人具有固定的心理能量，因此一個人可能將大部分的心理能量在「兒童自我」，至於「父母自我」和「成人自我」則較少。此種自我能量表乃是被創造來將每個人在任何時間表現的自我狀態所運用的能量加以象徵化，因此，當個人衡量其自我能量表就可清楚的了解個人的某些自我狀態是應該改變、增加、減少或發展。

此一方法是個人設立一表格，將個人任何一時間分配在三種自我狀態的精力以象徵的數量表示出來，然後考慮其自我能量表，如此個人將可能很清楚的知道他應改變、增加、下降或是發展某種自我狀態，茲舉例說明如下：

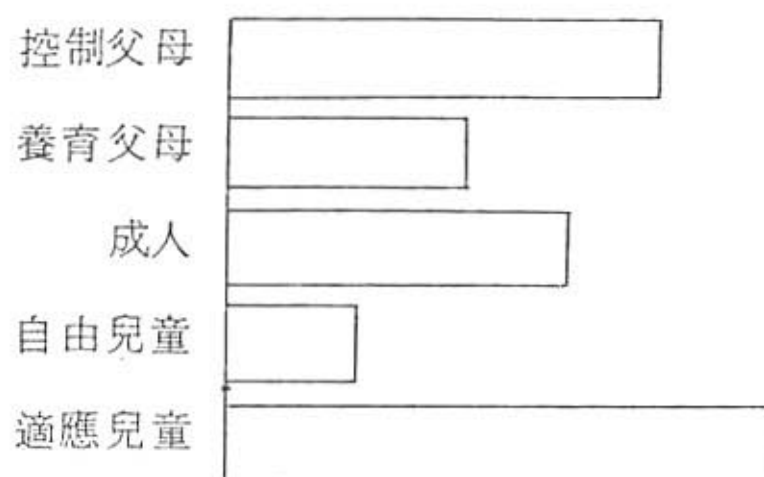

上圖為一簡單的ego-gram，從圖中發現個人大部分之能量是用於「控制父母」和「適應兒童」，因此可以說明個人是較具控制性，為了能夠多享受生活，當事人必須將其能量轉移到「自由兒童」，由於運用ego-

gram，所以諮商員能協助當事人了解他們往何處去完成其目標。

(二)卡普曼三角型 (Karpman Triangle)

卡普曼三角型是被發展用來協助人們解支配個人生活的心理遊戲，此法假設玩心理遊戲者自己會是下列三種角色之一：迫害者 (Persecutor)，解救者 (Rescuer)，犧牲者 (Victim)，很多學者專家 (Wollams, Brown, & Huige, 1973) 均認為個人在從事不同的心理遊戲時，均會為其選定一最喜愛的角色。一般而言，感覺自己比較優越的人會選擇迫害者的角色，感覺自己比較聰明或知識豐富的人，會選擇解救者的角色，而犧牲者的角色則常被感覺無助人所喜歡，但不管怎樣，每個人都能轉換扮演此三種基本角色 (如圖)，就像自我能量表一樣，也能協助當事人與諮商員了解當事人所玩弄的心理遊戲，為的是要滿足撫慰的需求，以求生存。

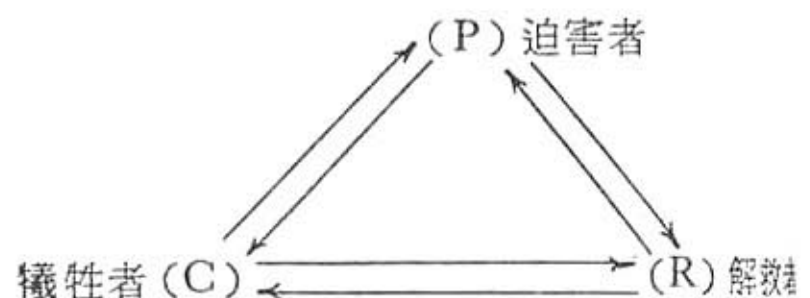

使用ego-gram或Karpman Triangle能幫助當事人與諮商員了解當事人為了生存而玩弄的心理遊戲，但必須是深入了解TA的諮商員方能運用此二種方法，否則當事人不僅未能蒙利反而可能受到傷害。

陸、對TA的評估

一、Corey 認為TA的契約方法非常有用。他相信任何取向的諮商方法都可以採行此種方法。依他判斷，它可以幫助當事人為諮商的結果承擔更多的個人責任。對策略之分析，是TA的另一個貢獻，策略分析是要教導當事人覺察策略的結構，並使自己從策略玩弄的行為中解放出來。

，他們可以把操縱性的行為，轉變成更具真實性的行為。

TA的另外一個貢獻是能刺激當事人更覺察他們在兒童期，由心理上的生存動機所產生，但現在對他們而言卻已老舊不堪的早年決定，多數的人受制於自我價值與個人權力，因為他們受父母訊息的牽制，父母訊息一再地在他們的頭上盤旋，導致他們的情緒受到干擾。TA主張檢核此時此地與他人的交流狀況，以決定人要從行為中獲得那些，這亦是另一個有用的步驟。

此外，將TA的概念與實務和完形治療的某些特殊概念相配合，也是非常有助益的，如何將此兩種方法併合在一起的良好例證，可參閱詹姆斯與鍾吉沃德的著作：「為勝利而生」（1971）這本書，他認為這是對任何的諮商員都是有益的重要讀物。

二、一般研究者對TA的評估則認為：

(一)優點方面

1. TA理論概念架構淺顯明白，基本觀念十分簡潔通俗易懂，故一般人易於學會以理性的方式分析和了解自己的行為，甚至他人的行為。
2. TA適用於個人，更適用於團體情境，尤以在團體情境中對個人進行諮商或治療，使當事人所獲得經驗與日常生活極為接近，且可得到更廣泛的回饋。
3. TA提供了一相當有系統的理論架構。
4. 「契約」的制定與使用相當有效，且可幫助當事人對治療過程更重視。
5. 提出「心理遊戲」的看法亦為溝通分析理論的獨特貢獻，經由對心理遊戲的了解，可以使吾人不再浪費心理能量，而能以健康，正常的方式與人溝通。
6. TA方法中，由於對生活腳本，心理地位等的分析，使用得當事人得以覺察

其早期之決定，進而做出適當之修正，使今後生活得以正常愉悅。

7. TA也主張檢核此時此地與他人的交流，經由對三種自狀態以及交流方式之了解時，協助吾人對社會之適應及建立良好的人關係。
8. TA理論中指出不適當的生活腳本，生活地位、心理遊戲，以及不良的人格發展，均導源於嬰兒童時代，說明了早期發展為後期發展的基礎。
9. TA法若能與完形法配合使用，則效果更佳。

(二)缺點方面

1. 過分強調術語（terms）與結構（structure）：TA法的特點是名詞很多，如心理遊戲、生活地位、生命腳本...等等，同時亦講究結構。雖然這些都易於了解，然就治療理論本身而言，一個良好的治療理論似乎是不必太多名詞來堆砌，也不應是機械化的。
2. 在TA法中，諮商員扮演的是「老師」或「訓練者」的角色，一方面協助當事人進行結構、生活地位、心理遊戲等分析，一方面為之解釋，故而在有限的諮商時間內諮商員與當事人較難建立深入的關係。
3. TA法通常多在團體情境中對個人進行諮商或治療，而成功與否的責任繫於諮商員的行為多於依賴團體動力，故而易使當事人過於依賴諮商員。
4. TA法多是一種心智上的及認知上的經驗，而缺乏一種關愛的層面（affective），TA法因名詞多，治療者要告訴當事人正確的了解與使用方法，而當事人的主要工作在「學習」，因此可算是一種心智上的及認知上的經驗，而不是一種如其它治療法的情感

的經驗，因而適用此法的範圍是有限制的。另外，治療者與當事人之缺乏深入溝通，亦因而導致關愛層面的缺乏。

三、依筆者淺見，TA法在我國中、小學輔導工作中，可提供很多有價值之理論，去認識學生的心理狀態。在方法上，固然一般研究TA者，多認為諮商員要告訴當事人的莫非是一種「認知與學習」心智上的活動經驗，以為是TA的缺點，但筆者認為以中小學生而言，正是其優點，尤其是我國的中小學生，傳統上多是被動的吸收認知學習，老師所說是對的，如果教師所供給的是對的，那分TA法中的認知學習，並無多大可議之外。換言之，中小學生可以適用，當然這並非指挪用全部的TA法。

參考資料

中文部份：

1. 馮觀富：國民學校輔導活動理論與實務。台北市，同泰印刷局，民國七十六年九月，第五版。
2. 馮觀富：國中小學輔導與諮商理論實務。台北市，同泰印刷局，民國七十八年十月，初版。
3. 宋湘玲等：學校輔導工作的理論與實施。高雄市，復文圖書出版社，民74年。
4. 呂勝瑛：諮商理論與技術。台南市，五南圖書出版公司，民國73年。
5. 李新鏞：溝通分析輔導法。現代心理治療理論，台北市，幼獅文化事業公司，民國66年。
6. 吳靜吉：人際交往分析。中國輔導學會成立二十週年學術論文集——輔導學的回顧與展望，幼獅文化事業公司，民國67年。
7. 洪志美：人際溝通的分析。長橋出版社，

民國67年。

8. 陽琪：諮商與心理治療——技巧、理論及練習。台北市，桂冠圖書公司，民國71年。
 9. 張素凰：人際交往模式，人際吸引與適應之關係。台北市，國立創設大學心理研究所碩士論文，民國67年。
 10. 黃德祥：諮商與心理治療的理論與觀念。台北市心理出版社，民國67年。
 11. 齊隆鯤：諮商理論與技術。高雄市，復文圖書局，民國七十五年五月。
- 英文部份：
1. Gerald F. Corey, "Theory & Practice of Counseling & Psychotherapy" Brooks/Cole, Co. Monterey, California, U.S.A. 1977.
 2. Berne Eric "What do you say after you say Hello?" 1972, New York: Bantam.
 3. Berne Eric "Principles of Group Treatment. 1966. New York Oxford University.
 4. Hansen, C.J. et al. Counseling: Theory and process. Boston: Allyn and Bacon, 3rd. ed. 1982.
 5. Berne, E. Transactional analysis: A new and effective method of psychotherapy, 1958.
 6. Holland, G. A. Transactional analysis. In R. Corsini (ed.), current psychotherapies 台北市，成文出版社。
 7. James, D., & Jongeward, D. Born to Win: Transactional analysis with gestalt experiments. Reading, MA: Addison-Wesley, 1971.

(作者：本會編審·本刊總編輯)

鼓勵幼兒的

利社會行為

■ 李駱遜

「那是我的！」

「我要！」

「給我！」

幼稚園裡，二個三歲的孩子為了一輛玩具卡車而爭執不休。稍早，他們在積木區各搭建了一條路，再一塊到玩具架上找卡車。一個先拿到了，另一個一把就奪了過來，二人因爭卡車的所有權而打起來。看到這種情形，老師很快就走過去，……。

類似的情形在幼稚園內經常發生。幼教老師要如何減少此種情況並加強幼兒的正面互動作為，如：合作、分享、互助？但孩子的利社會行為常被忽略，引起老師注意的反倒是行為。

在界定幫助或有益於他人的行為時，利社會行為常被視為幼兒社會能力發展的重點。研究指出，在幼年時，利社會行為即已開始發展 (Bar-Tel, Rariv & Leiser, 1980; Hay, 1979; Yarrow & Waxler, 1976)。二歲以前，幼兒有幫忙，安慰父母的行為 (Johnson, 1982; Rhewigold, 1982)。在學校裡，利社會行為則較少出現 (Yarrow Waxler, 1976)，其有所反應，而大人較重視的是「攻擊行為」。幼兒有較強的角色取替能力，或較易感受到他人的感受時，其利社會行為發展較佳 (Eisenberg-Berg & Hand, 1979; Eisenberg-Berg & Neal, 1979)。

在男女幼兒的行為表現中均可觀察到利社會行為，然而，研究結果尚未得到具體的結論。有一組的研究發現，幼兒階段利社會行為沒有顯著的性別差異 (Bar-Tel, Rariv & goldberg, 1982; Hartup & Keller, 1960; Yarrow & Waxler, 1976)。這些研究對男女幼兒同樣具有利社會行為能力有不同

的爭論。另一組研究報告指出，幼兒利社會行為表現有顯的性別差異（Eisenberg, Bourtlett & Heake, 1983; Harris & Siebel, 1975; Midlasky & Bryan, 1972）。這些研究中顯示女孩比男孩有更多的利社會行為。

男女幼兒不同的社會經驗應當可以說明性別的差異。女孩通常經驗較多的利社會模式，並在生活上被期望表現比男孩為多的利社會行為。來自不同社經階層家庭的幼兒，其在利社會行為表現上亦相異顯示出家庭社經地位與利社會行為的相關性。家庭收入較低的幼兒在「合作」的表現上較中高階層家庭的幼兒為多（Klight & Kagan, 1977; Madsen, 1967）。父母的期望與幼兒的經驗或許能解釋不同社經地位幼兒在利社會行為能力上不同的發展。

最近有相當多的研究對社會能力感興趣。許多的調查都強調了在幼稚園階段社會發展的重要性。在教室內，幼兒所接觸到的社交經驗即能加強其利社會行的表現（Klin & Stevens, 1987; Floody, 1980; Moord, 1977）。因此，幼教老師不斷在找尋鼓勵幼兒這方面發展的有效方式。

當幼兒有利社會行為的表現時，老師應如何鼓勵以持續不斷呢？本文即向老師們介紹幾種在教室情境中可使用的策略以幫助幼兒有更佳的表现。

一、老師對幼兒 利社會行為的態度

1. 了解幼兒的發展層次與能力

唯有了解幼兒不同的發展層次，老師才能明白幼稚園階段幼兒的社會能力是自我

中心，主觀的觀點取替。然而，經常向他們描述別人的想法與感覺，亦能使幼兒逐漸了解到他有別於自己的感受。老師可以指出在一項活動中，幼兒樂於參與的那種快樂感覺，例如：某位幼兒走到老師身旁，要求騎三輪腳踏車，在老師幫助下，他可以問正在騎車的幼兒：「等一下借我騎好不好？」老師再加一句：「你借給莉莎騎的話，她會很开心」對那位讓出腳踏車的幼兒，應有後續的讚賞：「莉莎好喜歡和你輪流騎腳踏車！」來加強好的行為。

2. 說出幼兒的想法和感覺

說說自己的，聽聽別人的，幼兒在老師的協助下能考慮到別人的感受。在表達各人的想法與感覺時，老師可舉例來說明。

「陶德好難過喔！都沒有人跟他玩。」

「如果沒有人和你玩，你會怎麼樣？」

「我們來想辦法使他開心好嗎？你能不能請他一起玩扮家家酒？」

當旁觀的幼兒參與遊戲後，再讚道：「陶德在扮叔叔啊！他一定很高興和你一起玩！」

3. 信任幼兒的能力

老師要知道，確信在教室內幼兒的互動能反應出所期待的利社會行為。不論其性別，人種或種族為何，所有的幼兒都會呈現利社會行為。例如：在畫畫前，老師可請男女幼兒互相幫忙穿上工作服，繫好背後的帶子。同一組的幼兒在做美勞活動時，可共用圖畫紙、剪刀、膠水、色紙等。

二、老師的教學技巧

1. 以示範動作來促使 利社會行為的出現

老師的言行對幼兒的影響很大，據研究指出，幼兒在「看著學」(Midlarsky & Suda, 1978)。看到老師有分享或互助的行為時，他們也會有相同的行為表現。例如：活動結束後，清理教室，老師和二位幼兒一起抬小桌子，並說：非常謝謝你們幫我的忙。」一位幼兒獨自玩球，老師走過去說：「嘿！我和你一起玩傳球好不好？」

2. 鼓勵幼兒的表現

示範與鼓勵對利社會行為的表現很有效 (Rogers-Warren & Bear, 1976)。幼兒在與老師、其他幼兒互動中表現出利社會行為時，贊同（微笑、拍拍肩膀）或一句讚美的話（我很喜歡和你一塊玩），即可持續下去。

3. 用講理的方式

老師用講道理的方式指導幼兒的行為，較易出現利社會行為；幼兒得到了訊息，了解其行為的後果並使其觀點取替的能力更敏銳。嚴厲的警告或處罰對利社會行為的形成效果較差 (Klin & teuens, 1987)，因為使用這種方式只是滿足個人的需要，卻沒有加強幼兒與他人之間的關係。當一位幼兒想要另一位幼兒手中正在玩的卡車時，老師必需說明只有分享與合作才能解決問題。把卡車拿走，或再另拿一輛卡車並不能使幼兒學到合作的行為。

三、評估教室環境與課程

1. 佈置一個適當的環境

看看教室內的佈置對利社會行為技巧是否能增強？例如：教室內的桌椅擺設對幼兒間的互動是否形成妨礙？不當的擺設會隔絕相鄰地區幼兒的合作。此外，剪刀、畫

筆、三輪腳踏車是否充份供應？每位幼兒人手一份教材，極易造成個別單獨的工作。合理數量教材，玩具可供幼兒相互使用，一起工作。例如：一盒彩色筆可由二、三位小朋友一起作畫。在檢查教室環境和活動佈置時，老師亦需評估自己在促進幼兒利社會行為發展的角色。

2. 選擇適當的課程活動

鼓勵幼兒參與包含各種發展的課程活動，他們便能由此學到利社會行為 (Doescher & Sugamara, 1986)。為了遊戲的進行，幼兒共同使用有限的器材即是利社會行為發展的好例子。烹飪課程中，榨柳橙汁也有合作、輪流的表現；一位幼兒扶穩榨汁器，另一位幼兒榨汁，然後，角色互換。玩飛機遊戲時，幼兒亦可輪流扮演飛行員、乘客、或旅行社職員，駕駛飛機、提旅行箱、看旅遊手冊等。

結 語

瞭解了幼兒在教室情境中會呈現利社會行為，老師即應佈置適當的環境以加強這方面的發展。正面的社會行為一旦形成，並受到鼓勵，幼兒便學會互相尊敬，懂得別人的需要及有所反應。他們也會用如下的語句博得讚美，「老師你看，傑森和我一起玩。」

老師在各種不同的情境中合併使用以上的策略，可幫助幼兒學習認識自己，體諒他人，與人相處愉快，成為一個人格完整，身心健康的個體。

譯自：Childhood Education: "Encouraging ProSocial Behavior in Young Children." Summer, 1989

(作者：本會幼教組召集人)

教師妨害名譽

的

法律責任

■ 楊 守 全
王 正 偉

(編按：教師的地位，隨著社會多元化而改變，今後一切均應遵循法律辦理，沒有天、地、君、親、師這種尊卑之別，應負的法律責任，不會因為你是教師而豁免，本刊自即期起，商請本會副研究員楊守全博士及國立政治大學法律研究所畢業王正偉碩士，研究與教師有關之種種法律問題，作成報告，分期刊出，可以說這些都是與教育工作人員有不可分之關係。各位讀者如有意見，歡迎來函研究。)

名譽是以人的人格價值為基礎的觀念，俗話說：「名譽是人類的第二生命」，顯示名譽在社會生活中有相當的重要性，應該受到法律的保護，不容他人任意加以侵害。

教師在教學的過程中，為了傳授知識或督促學生學習，難免會有一些批評社會現況、特定事情或責罵學生的情況，在這類情況下，教師的言論應該如何掌握適當的評論或

適切的責罵督促學生，是每一位教師都應該注意的事情，適當的言論可以引起學生的學習動機與效果，不適當的言論，不僅不能達到教育的目的，甚至還有可能違反法律的規定，而受到民刑事的法律的制裁。

在客觀方面，名譽是指社會對特定人格價值的評價，在主觀方面，人格對於己身價值的評價為名譽的意識或名譽感。前者為客

觀的名譽，後者為主觀的名譽，二者都會因為社會外在的褒貶而有所損益。所以如果受到不法的妨害，將會影響社會對特定人格賦予的評價。無論中外都認為名譽是一個值得保護的法益，而西方國家早在兩千五百餘年前的十二銅表法(Law of Twelve Branze Tables)中就有「以語文或誹謗性之詩句傷害他人之名譽者應受杖責」之規定。我國史記記載在秦代即有「誹謗者誅」的觀念(註一)。

我國目前不僅在刑法第二十七章明定妨害名譽罪的處罰。民法第十八條第一百九十五條也有保護名譽的規定。這些有關妨害名譽的民型事法律責任，都是身為教師者，需要加以注意瞭解的。

壹、妨害名譽的刑事責任

刑法第三百〇九條至第三百十二條明文規定妨害名譽的犯罪行為，計有公然侮辱罪、誹謗罪、公然侮辱及誹謗死人罪三種主要罪責，併稱為「妨害名譽罪」。

妨害名譽罪在刑法上有三個特徵：

- (一)都僅處罰故意的行為，必須行為人有侮辱或誹謗的故意，才能加以處罰，過失所引起妨害名譽只可能形成民事上的侵權行為，但並無刑事責任。
- (二)都是「危險犯」也就是說行為人只須完成侵害行為，犯罪即已成立，並不以被害人的名譽實際已有所損害為要件(註二)。
- (三)都是「告訴乃論之罪」型法第三百十四條規定：「本章之罪須告訴乃論」，也就是說需要被害人提出告訴或自訴才能課以刑罰，如果被害人不願追究，檢察官不能主動提起公訴追究行為人刑責。除了以上三個特徵外，各罪各有其成立

的要件，以下僅依序加以探討說明。

一、公然侮辱罪

侮辱是指侮辱罵他人的行為，例如以粗鄙的言語在公共場所辱罵他人，足以減損該特定人之聲譽的行為，即構成侮辱的罪責。

我國刑法第三百〇九條第一項規定：「公然侮辱人者，處拘役或三百元以下罰金」教師在講課時如果辱罵學生或批評他人，且所使用的言詞在客觀上足以減低或損害該學生或他人的名譽者，可能構成本罪。

公然侮辱罪構成要件有下列幾點：

- (一)須為「公然」，為了貫徹保護名譽的立法精神，我國司法實務上認為，公然是指「不特定人或多數人得以共聞共見的狀況」，即包括不特定之多數人，不特定之少數人及特定之多數人在場的狀況，所以所謂「多數人」係包括特定的多數人在內(註三)，如果老師在某班級授課，該班人數雖為特定但已可達公然的狀況，那麼老師在該班級辱罵他人，便可能構成公然侮辱他人的犯罪行為。
- (二)須有「侮辱他人的行為」，侮辱是不指摘具體事實，而為足以貶損他人之社會評價的一切輕蔑行為，例如罵「三字經」、指他人為娼妓禽獸等均是侮辱，不過並不以粗言侮辱為限。例如妄指某老師「品德不佳，不應該教生活與倫理」，只要是內容足以影響被害人的評價即是，侮辱人的方法也沒有限制，凡是以語言、圖畫、動作表達出輕蔑的行為均無不可。

至於「被侮辱的人」，則必須為特定的個人或具有法人資格的團體，例如侮辱學生某甲或教師某乙或某出版公司等均是，侮辱

他人並不以指名道姓為限，如果依情形可推知是指某特定人時，亦可構成，例如學校內僅有體育老師某甲而辱罵「某體育老師如何如何……」。

符合上述兩要件的行為，當行為完成時即構成公然侮辱人的罪責，是否侮辱並不以真正造成被害者的社會評價受到損失為限，只要客觀上可認為足以減損他人名譽即可，因此，被害人是否到場看見或聽見並不影響侮辱罪的構成，法律所保障者在於名譽是否遭到他人之侵害，而不是侵害發生時被害人是否到場，或被害人是否實際上名譽有所減損。

刑法第三百〇九條第二項又規定：「以強暴犯前項之罪者，處一年以下有期徒刑，拘役或五百元以下罰金」，為強暴侮辱罪，除以強暴為手段外，其要件均與公然侮辱罪相同，本罪的「強暴」，是指不法使用暴力攻擊人身，而未達於使人不能抗拒的程度，並且沒有造成傷害的行為，例如公然以污物施於他人身上或指頭辱罵他人。在性質上被害人不可能是具有法人資格的團體，因為法人並沒有可供人施暴的實體，如果暴力已達到妨害自由或造成傷害，則依法應課以較重的妨害自由罪或傷害罪。

二、誹謗罪

意圖散布於眾，而指摘或傳述足以毀損他人名譽之事者為誹謗罪，可處一年以下有期徒刑，拘役或五百元以下罰金，如果以散布文字，圖畫的方式誹謗他人的話，則為加重誹謗罪可處二年以下有期徒刑，拘役或一千元以下罰金（刑法第三百一十條）。

本罪因指摘或傳述有可能貶損他人名譽的一定事實而成立，由於有散布於眾的意圖且指摘事實，對於名譽侵害的危險性較侮辱

罪來得重，所以並不以公然為要件，詳細較可以發現本罪與侮辱罪有以下之不同。

甲：毀謗罪須指摘或傳述具體的事實
侮辱罪只要有抽象的言行即可。

乙：毀謗罪不以公然傳述為必要，侮辱罪則須公然為之。

丙：毀謗罪如能證明其為事，且與公有關，可以免責；侮辱罪則沒有以免責的特殊事由。

普通誹謗罪的構成要件有下列二點：

(一)須有散布於眾的意圖「意圖」是指顯，「散布於眾」是指分散傳布給多數知道的意思。

倘若行為人已具有散布於眾的意圖，指摘或傳述足以損害他人名譽之事，即構成本罪，此時即使所傳播的事實還沒達到所皆知的情形，或還沒有確實散布給眾人，都不影響本罪的成立。

(二)須有指摘或傳述足以毀損他人的名譽事實的行為，行為人對特定事實的具體表示，在客觀上屬於足以損害特定人名譽的事實，便可成立毀謗罪，被害人的名譽是否因而受損，並不影響罪的成立，「指摘傳述」是指揭發指出或宣傳陳述的行為。

符合前述二要件的行為，為普通毀謗，例如教師在上課時指稱：「老師某甲賄賂官員方能取得教師資格」，即構成毀謗罪，普通毀謗，是專指以言語毀謗他人的行為，如果以文字、圖畫毀謗他人。便構成加重毀謗罪，因此加重毀謗罪尚須具備另一個要件，即「須以文字、圖畫為之」，由於文字、圖畫的傳播較廣，可存置較久，對名譽的侵害可能較大，所以得課處較普通誹謗重的刑罰。

所謂「文字」，並不以本國文字為限

註四)，以文字、圖畫散布，方法並沒有限制，舉凡刊登報紙、雜誌或製作傳單沿路散發等均是，例如：「某甲對於法院判決某乙的案件，在甲所主辦的報紙上，刊登乙神通廣大洗刷重重罪名，顯然意圖散布於罪而指摘足以毀損他人名譽的事實，應成立加重誹謗罪。」（註五）毀謗罪在行為時即已成立，所以事後再在報章雜誌上刊載更正啟事，並不影響誹謗罪的成立。

毀謗罪保護的客體是個人的名譽，但是在另一方面公共的利益及言論的自由，也應該獲得法律的保障，而當公共利益與個人名譽的保障相衝突時，世界各國的法律大多允許在一定的條件下，為了公眾利益的需要，容許揭發真正事實，而不成立誹謗罪。

我國憲法第十一條明定，人民有言論的自由。為調和言論自由與名譽權的保障，我國刑法就誹謗罪也明文規定了二種不罰事由：

甲 對於所誹謗之事，能證明其為事實者，不罰，但涉於私德而於公共利益無關者，不在此限（刑法第三百一十條第三項）此項不罰事由應具備之條件有二：一為積極條件，即須有確切證據，能證明其所指摘或傳述足以毀損他人名譽之事實為真實不虛，二為消極條件，即所指摘或傳述之事實，與公益有關，而非僅涉及私德無關公益。

乙 以善意發表言論，而有左列情形之一者，不罰（註六），民主法治國家，尊重公意，故憲法明文保障言論自由之權，個人名譽雖應保護，但也不能夠無條件限制他人言論自由，所以刑法對於下列善意發表言論的行為，明定不構成誹謗罪，前項之不罰，以能證明其為事實者為限：本條的規定無論能否證明其為事實，既出於善意为之，即可不罰，「善意」是指沒有非法攻訐他人之意

思，亦即無誹謗他人名譽之意圖，「發表言論」則是向他人表示對特定事實的主張或批評的語言或文字，刑法第三百一十條為調劑個人名譽與他人言論自由，列舉不罰事由如下：

1. 因自衛、自辯或保護合法之利益者，「自衛」謂自我防衛，「自辯」謂為自己辯解，二者都出於被動，即須先有被他人攻擊的事實，才能自衛或自辯「保護合法利益」則是指維護自己在法律上可得享受的利益。
2. 公務員因職務而報告者，「公務員」是指依法令從事於公務的人員，「職務」是指公務員在職權範圍內所應為或得為的事項，公務員基於職權之作，就特定事項向上級有所陳述時，有陳明真實事實的義務，故其報告內容縱有指摘他人之事實，如果不超出職務範圍，並不成立誹謗罪，至於報告是出於自動或被動，在所不問。
3. 對於可受公評之事，而為適當之評論者，事實可否受公評，依其性質是否與大多數人利害攸關來決定；而其評論是否適當，則要視客觀的情形來判斷。
4. 對於中央及地方之會議或法院或公眾集會之記事，而為適當之載述者，此等記事內容，多與公益有關，不但為公眾所注意，且空為公眾所理解，如果加以予適當載述，應該是有助於社會公益的，所以不應加以處罰，「適當之載述」則是對於可以公開的事實，不加渲染增減，而加以記載或陳述。

三、侮辱及誹謗死人罪

我國刑法不但保護社會對個人的評價，也保障個人主觀的名譽感。本人過世後，遺族對死者仍有慎終追遠的感情，侮辱或誹謗死者是直接侵害了死者遺族的追思情感，因此我國刑法第三百十二條明：「對於已死的人，公然侮辱者，處拘役或三百元以下罰鍰，對於已死之人，犯誹謗罪者，處一年以下有期徒刑，拘役或一千元以下罰金」，如因有這種公然侮辱死亡者的行為，依刑事訴訟法第二百三十四條第五項的規定，已死者的配偶，直系血親，三親等內之旁系血親，二等內之姻親或家長家屬均可以向檢察官提出告訴或為刑事自訴，以追究侵害者的刑事責任，所以對於已經過世的人，也不能侮辱或誹謗他的名譽。

貳、妨害名譽的民事責任

妨害名譽的行為，除了可能構成前述的刑事責任外，在民事責任方面，也可能構成侵害權利的行為，要對被害人負損害賠償責任，依民法第一百八十四條第一項規定：因故意或過失，不法侵害他人權利者，負損害賠償責任，故意以背於善良風俗之方法，加損害於他人者，亦同，妨害名譽的行為，如符合本條規定，便構成侵權行為，性質上是侵害他人權利或利益的違法行為。

侵權行為的成立，詳細的說應具備下列要件：

(一)客觀要件

- 1.須有行為人的加害行為。
- 2.行為須不法。
- 3.須侵害權利或利益。
- 4.須發生損害。
- 5.須加害行為與損害有因果關係。

(二)主觀要件

- 1.須有責任能力即侵權行為能加行為人對於自己的行為是否為侵害他人權利或利益的行為，有正常認識的能力，對於事物的非利害，有正常的判斷能力，即是有責任能力。

- 2.須有故意或過失。

教師在授課時如果有妨害他人名譽的行為，不論是侮辱或誹謗，若符合前述要件，即是故意或過失不法侵害他人名譽權的行為，對於因此造成的損害，須負責賠償。

名譽是一個人社會上所受的評價，因此名譽有沒有受損害，應以客觀上社會對其評價是否貶損來決定，主觀上有没有感受損害，並不是認定的標準，例如：某甲拐誘未成年女子某乙脫離家庭，觸犯了刑法第二百四十條第一項的拐誘罪，但所侵害的是未成年女子某乙有監督權者（通常是乙的父母）的監督權，而不是有監督權人的名譽權，不能請求侵害名譽的損害賠償（註七）。

因故意或過失妨害他人名譽，便是侵害了他人的名譽權，例如以言語文字侮辱他人為奸商或污稱他人是庸醫，是故意侵害名譽的行為；如誤指他人是小偷，以致眾人誤會有損於其名譽，是過失侵害名譽的行為，不過如果傳述的事實是真實的且不涉及私德而與公共利益有關，或有本文前面所述刑法第三百十一條規定的善意發表言論的情形，則不是對名譽權的侵害（註六）。

侵害名譽的侵權行為，如造成被被害人的財產損失，應負責賠償這些財產上的損失。除此之外，民法第一百九十五條第一項又規定：「不法侵害他人之身體、健康、名譽或自由者，被害人雖非財產上之損害，亦得請求賠償相當之金額，其名譽被侵害者，並得請求為回復名譽之適當處分」，所以侵害

名譽者在民事上，必須負以下的責任：

- (1) 財產上的損害賠償。
- (2) 非財產上的損害賠償。
- (3) 回復名譽的適當措施（如將宣告誹謗罪刑的判決刊登報紙廣告或當眾道歉等行為）。

叁、結 語

雖然社會上似乎鮮有學生告老師妨害名譽，請求法院論罪科刑或要求賠償損害的事情發生，不過被害人是否有追究加害人的民刑事責任，與加害人的加害行為是否違法，畢竟是兩個層面，違法的行為，即使是從來沒有受過制裁，依然是侵犯了他人的權利，這種行為不僅不值得鼓勵，甚至應該設法加以禁絕。

俗話說：「言教不如身教」，說明了教師在言行舉止上以身作則的示範作用，對學生的影響是十分重要的，如果教師只在講授課業時，期勉學生好好做人，而自己在言行上卻常有粗言惡罵或誹謗他人的舉止，學生們究竟會遵循師訓的教誨？還是會模仿教師的言行？實在值得關懷。

因此，我們深切的企盼透過對於妨害他人名譽之法律責任的認識，可以使每一個人體會到，教師除了應該隨時增進本身的教材與教學方法外，也應該謹言慎行，以自己的一言一行，作為學生的表率，如此一來，學校教育的功能，必定將有更豐碩的成果。

註 釋

註一：楊敦和著「論妨害名譽之民事責任」，輔仁法學第三期頁一二八。

註二：行為必須造成客觀可見的實害結果，

才能為既遂的犯罪，稱為「實害犯」，例如傷害罪、重傷害罪，如果是只須對法益造成危險結果即成立的犯罪，稱為「危險犯」，參見林山田著「刑法通論」頁一〇四頁。

註三：大法官會議釋字第一四五號解釋：「本院院字第二〇三三號解釋，所謂多數人，係包括特定之多數人在內，至其人數應視立法意旨及實際情形已否達於公然之程度而定，應予補充說明。」

註四：周治平著「刑法各論」民國六十一年臺二版，頁七五二。

註五：司法院解釋，第三〇八二號。

註六：周治平著「刑法各論」頁七四八。

註七：最高法院四十八年壹上字第二七二號判例：「意圖姦淫拐誘未滿二十歲之女子脫離家庭，係侵害有監督權人之監督權，而非侵害有監督權人之名譽權」最高法院民刑庭總會五十九年度第一次會議決議：「某甲拐誘某乙未成年之女脫離家庭，某乙被侵害者，僅為監督權，民法第一百九十五條規定被害人得請求非財產上之損害賠償，以身體、健康、名譽、自由被不法侵害者為限，父母對子女之監督權被侵害，即不在其列，某乙以精神上遭受痛苦為由，請求某甲賠償精神慰藉金，自乏依據。」（民國五九年二月二十三日）

註八：孫森炎著「民法債篇總論」民國七十一年三月四版，頁一六九。

（作者：楊守全·本會副研究員

王正偉·淡水工商管理專科學校講師）



電腦輔助教學模式之一

指導式 (中)

■ 陳 明 月

(五) 色彩的使用

越來越多的軟體有使用彩色的趨勢，研究顯示：顏色可加強學習，但若濫用，也很容易產生反效果。

1. 色彩應使用在重要的訊息上。

色彩像圖畫一樣，能吸引注意力，也可以提昇表達訊息的效果。它應該用在重要的教材上，以吸引學生的注意力。

2. 使用顏色應有節制。

如果使用過多顏色，學生很難記住各種顏色代表什麼意義，因此他可能不再去注意顏色，使顏色失去了它的作用。

3. 彩色是做為加強的暗示。

患有色盲的學生無法從彩色中學習教材。因此彩色應該只是做為一種重複的，加強的暗示，而不能當做教學的主要部份。但是這也有例外，像學習顏色的名稱、顏料的混合、或彩色照片等等。在這些情況下，除了彩色外，恐怕沒有其他方法可以用來傳送主要的訊息了。

4. 文字避免使用彩色

如果在教學時，顏色並非必要的，那麼可以考慮用黑白或單色螢幕。因為單色螢幕所呈現的文字要比彩色螢幕所呈現的容易

閱讀。

(六) 如何吸引注意力

好的教學必須使學生注意到重要的教材，此外，還要讓學生維持相當程度的注意力和興趣。至於如何吸引學生的注意力呢？前面我們已經討論過使用圖形、動畫和色彩，除此之外，電腦還提供了許多其他的表現方式（參看圖22）：

②②

反白字可以加強重點。

放大字體也有此效果。

或者使用方框。

或者使用箭頭。

1. 大小字體

大部份電腦都可以呈現不同大小的字體，對於吸引注意力頗為有效。尤其在以兒童為教學對象時，更需要用到放大字體。

2. 反白字

所謂反白字，就是白底黑字，以別於電腦螢幕原有的黑底白字。反白字在文字中顯得特別突出。

3. 不同字體

不同的字體，常見的有英文的斜體字和粗體字；中文的條紋字和鏤空字。

4. 箭頭和方框

可以用箭頭指出重要的地方，或者將重要的訊息擺在方框內。

5. 孤立

將重要的訊息單獨顯現在螢幕上，而不摻雜任何其他文字或圖畫。如圖 23。



6. 閃動

使學生集中注意力於文字，最有效的方法是閃動。就是讓某些字在正常與反白字之間交互跳動。這種效果非常強烈，因此在使用上必須非常謹慎。唯有必須立即討論的重要訊息，才可以使用閃動字，一旦它不再是重點時，就應立即停止閃動。

總而言之，「以變化吸引注意力」。任何技巧過度使用，都會失去效果，只有偶爾使用不同的技巧才能吸引注意力。

(七) 文字品質

1. 精簡

使用文字只要足夠說明題材就夠了，不必說太多。這個原則不只適用於文字說明，還可用在概念的舉例，規則的應用，示範用的圖形等等。我們之所以強調精簡原則，是基於電腦螢幕呈現的容量有限、精簡課程所需呈現的份量較少，學生按鍵前後換頁閱讀的次數也相對地減少。因此花的時間也比較少，而學得更多。

2. 銜接

由於電腦畫面容量有限，在指導式電腦教學中，要讓學生明瞭教材進行的流程及進度，比起教科書要困難多了。為了避免指導式教學變得支離破碎，結構鬆散，在畫面銜接說明時，必須很清楚。例如：

- 現在你已經知道冰河是什麼了！我們開始介紹冰河是如何形成的。
- 按 <RETURN> 繼續。
- 按 <RETURN> 進入下一節：冰河如何形成。
- 按 <RETURN> 回主目錄。

3. 清晰

教材中應避免使用模糊含混的字眼，而且術語用法也要保持一致。不要用不同的字詞代表同一件事，讓學生誤以為是指好幾件事，造成混淆。

4. 閱讀程度

指導式教材的文字層次應配合學生的閱讀程度，評估教材的可讀性通常是看句子的長度和用字筆劃的多寡來決定。

5. 結構

所謂結構是指正確地使用文法、字詞和標點符號。如果教材的結構不好，便缺乏權威性，學生就不會認真學習，這種現象在成人教育中尤其明顯。

(八) 教材型態和組織

教材的組織應根據教材的性質來決定，而常見的教材型態有下列四種：

1. 語文訊息

語文訊息主要是指事實。我們並不是要教學生一些獨立不相關的事實，而是要把這些事實之間的關係聯結成一個知識系統。這些關係像：

- 先後關係：A 在 B 之後發生。
- 因果關係：A 發生使 B 也發生。
- 隸屬關係：A 屬於 B，如狗是一種動物。
- 例証關係：A 是 B 的一個例子。

- 特性關係：A 是 B 的一個特性。
- 比較關係：比較二者的異同。

在教語文訊息時，應依邏輯順序提出各個要素，然後強調它們之間的關係。

因此有組織地列出這些要素之間的關係是很重要的，這種摘要可以是文字型式的，列出重點和大綱，如圖 24。

②4



也可以用圖畫式的摘要，將文字訊息排列出來，然後用箭頭或其他能顯示這些訊息之間關係的符號聯接起來，如圖 25。

②5

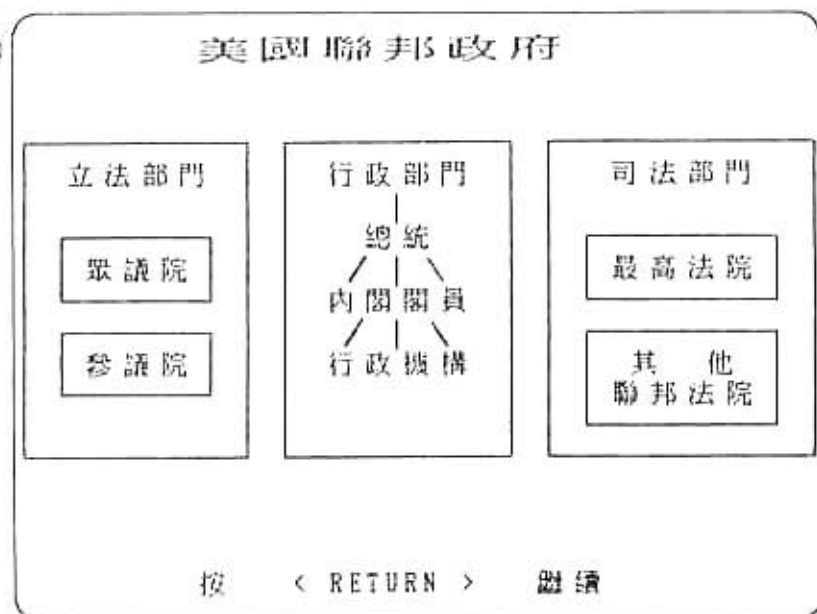

2. 概念

所謂概念，就是具有共同特性的一組事物。包括具體的概念像“貓”、“圓”，化學的概念如“氧化”，社會的概念像“城市”……等等。指導式電腦輔助教材在教概念時，應使用下面的教學技巧。

- (1) 教概念的定義，也就是它的特性。
- (2) 提出有關這個概念的簡單例子。

例如：教學生“動物”這個概念時，“貓”、“狗”就是簡單的例子。

- (3) 提出有關這個概念的簡單非例子做比較。例如：“鉛筆”和“書”是教“動物”這個概念的簡單非例子。
- (4) 提出困難例子，就是包含較少的相關特性，而有較多無關特性的例子。像昆蟲，對小孩子來說，這就是“動物”這個概念的困難例子。
- (5) 提出困難非例子，就是包含許多相關特性和偶發特性，而較少無關特性的例子。例如玩具熊，它具有動物的許多特性，但並不是動物，對小孩子來說，這就是一個困難的非例子。

3. 規則和原理

規則和原理在數學，自然科學和社會科學中都扮演著重要的角色。它們的教學法通常採下面兩種：

- (1) 規則一例子法，或稱解說法。
先把規則及其基礎說明清楚，接著提出論證，再引導學生應用這些規則。
- (2) 例子一規則法
先示範規則的應用，再引導學生去推論或發現規則或原理。
研究結果較支持規則一例子法。

4. 技巧

要獲得技巧，必先學會語文訊息，概念，規則等敘述性的知識，然後再經由練習把它轉變成技巧。

教技巧通常是把每個步驟逐步地解說、示範，然後再建立學習活動的模式。

(九) 教學提示

提示是用來引導學生並給學生適當的線

需。提示通常分為2種：

1. 形式提示

就是指出答案的形式，例如：“再試試看，答案是五個字”，有助於學生的記憶。

2. 主題提示

是告訴學生與答案有關的主題，例如學生答錯或答不出來時，暗示他“再試試看，施力臂是施力點到支點的距離。”

在指導式電腦輔助教學中，教學提示隨著教學的進行而越來越少，直到最後學生不必提示也能作答。

要達到提示的效果，必須要能引起學生的注意，因此在做法上需注意：

1. 利用彩色、動畫、反白字、閃動或箭頭、方框等吸引注意力的方式，都可使提示很顯眼。
2. 將提示放在畫面的中間，而且四周保留空白更能引起注意。
3. 必須給學生足夠的時間去閱讀及思考提示，最好採用學生按鍵表示看完再換頁的方式。

(十) 提供協助

學生在學習教材時，應給予協助，這類協助可分成兩種：

1. 程序性的協助

主要用來幫助學生操作教材的進行，像如何換頁，如何中斷練習等的按鍵說明。

2. 訊息性的協助

也就是在學習內容上的協助，包括更詳細的說明，更多的範例，或用更簡單的文字說明。

任何教學軟體都需要程序性的協助，但訊息性的協助則要看教材的難度與性質來決定是否需要，以及需要多少。

不論提供那一種協助，都要讓學生很容易獲得。通常是利用電腦鍵盤上的功能鍵，設計者可以將教材中不可能用到的鍵拿來做

為提供協助的標準鍵，例如讓學生按[?]鍵、或[F1]鍵隨時回到操作說明畫面。如圖26，在畫面底部留下簡短的指示，提醒學生如何獲得協助。

26

有一個人以時速50英哩向西開車開了2小時。然後他以時速30英哩向北開3小時。請問他現在距離出發點多少英哩？

答案 >

打出你的答案，然後按 < RETURN >。
若需要協助，請同時按 < CTRL-A >。

三、問題與作答

(一) 問題的功用

教學如果只是單向地教，而不與學生溝通，是註定要失敗的。在指導式教學中，最常見的溝通方式是提出問題，讓學生回答。問問題有什麼作用呢？

1. 增強教學效果。
2. 維持學生對教材的注意力。
3. 評鑑學生對教材的記憶與瞭解。
4. 依學生作答的情況，來決定教材的安排。

(二) 問題出現的頻率

問題應常常出現，讓學生在看完一小段教材後，就回答一兩個問題，以幫助他們理解及記憶。如此一來，學生與電腦互動的次數愈多，就愈能維持他們的注意力，學生就愈喜歡這份教材，也愈能增進他們的學習興趣和效果。

(三) 問題的形式

問題可以分成兩種基本類型：

1. 選擇式反應題

所謂選擇式反應題，就是要學生從一組答案中選出正確的答案。這類型的題目包括是非題配合題，選擇題和劃記題。

在電腦輔助教學中，因為是非題不可靠，而配合題的操作方式又太複雜，因此我們只推薦選擇題和劃記題。

(1) 選擇題

選擇題的作答方式有下列三種：

① 按數字鍵

數字鍵在鍵盤上比較容易找到。如圖

27

人體內最大的器官是什麼？

1. 大腦
2. 肝
3. 肺

按數字回答，然後按

② 按字母鍵

當答案本身有數字時，用字母鍵作答比較不會混淆。比較圖28和29，圖29中的題目應該比較不會唸錯。

28

從地球到太陽有多遠

1. 2,000,000 英哩
2. 92,000,000 英哩
3. 300,000,000 英哩

按數字回答，然後按

29

從地球到太陽有多遠

- a. 2,000,000 英哩
- b. 92,000,000 英哩
- c. 300,000,000 英哩

按數字回答，然後按

③ 移動游標

就是按箭頭移動游標，這種方式比較會弄錯，目前很多軟體也都採用這種方式。如圖30。

30

人體內最大的器官是什麼？

- ▲ 大腦
- 肝
- 肺

按箭頭去升(↑)降(↓)

▲記號的位置，使它移動到你選的項目之前，然後按

選擇題的設計應遵循測驗編製的規則
例如：

- 每一題應該只有一正確答案。
- 錯誤選項的安排應合理。
- 選項以四或五個為宜。
- 選項中不應有“以上皆非”或“皆皆是”。

(2) 劃記題

是要求學生在電腦上做記號。像圖31的題目很像是一個選擇題，但是答案不只一個。

31

將另詞標記出來：

- a. 緩慢的
- b. 狗
- c. 非常
- d. 書呆
- e. 為了
- f. 黃色的

按一個字母，將該選項標記出來，或將已標記的選項去除標記，作答完畢後，按

圖32的題目所測驗的內容與圖31相似，但它的題目是以完整句子的形式出現。



圖33也是一個劃記題，學生作答時，只要觸摸螢幕上正確的圖形。



2. 結構式反應題

這一類型題目是要學生自己產生答案，而不是選擇答案。像填充題和簡答題。由於這類題目要學生輸入文字，除非答案是數字和英文，學生尚未學會中文輸入以前，不宜採用結構式反應題。如圖34是一個數學應用題，這個簡答題的答案是一個數值。

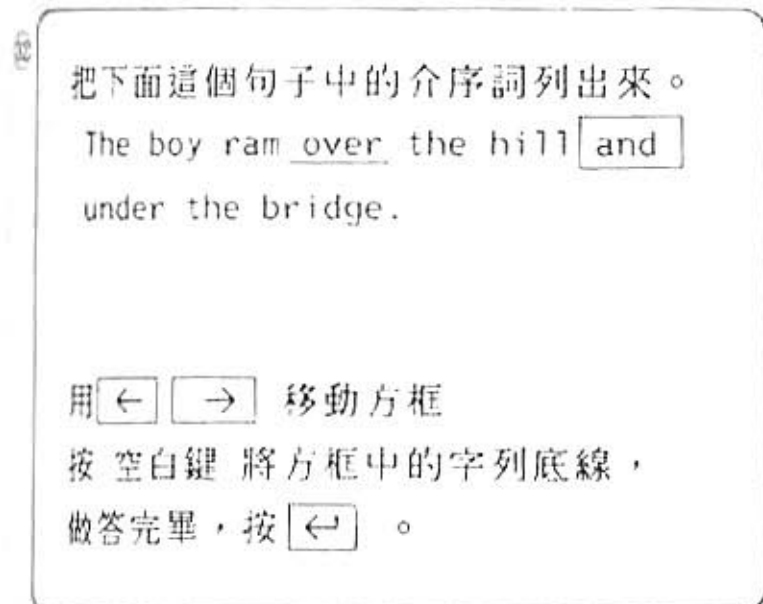
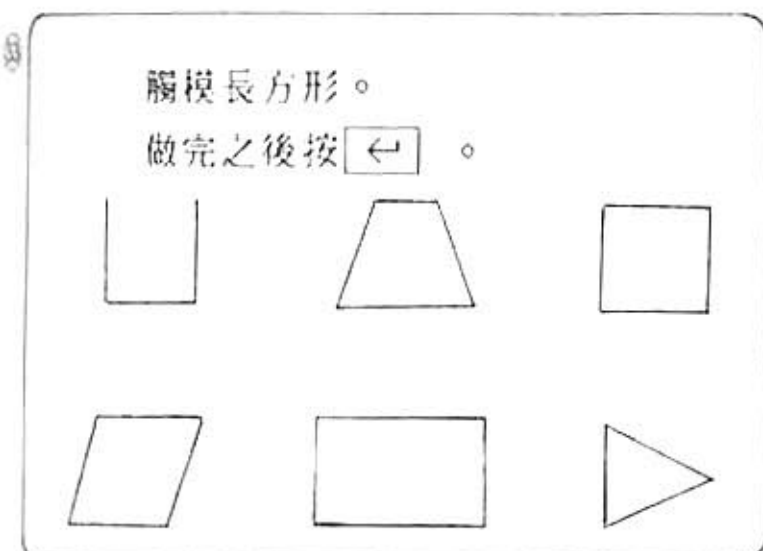
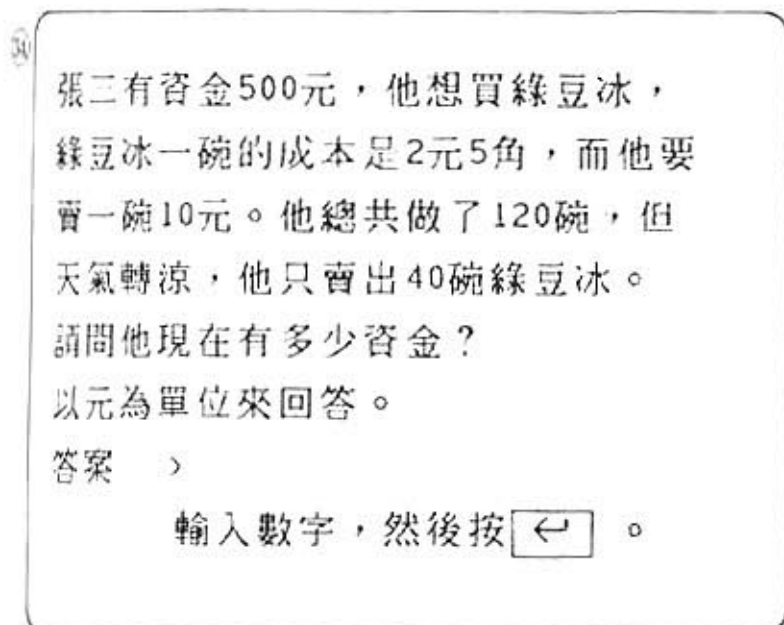

以上兩種類型的題目各有其優缺點。

選擇式反應題比較容易設計。學生不需要按太多鍵，也比較不會犯與教材內容無關的錯誤，像拼字錯誤。而結構式反應題，比較容易命題，也能減少學生猜測答案的機率。

(四) 影響問題品質的其他因素

1. 理解的評量

測驗的主要目的是想了解學生的理解狀況，但是實際上大部份的問題都只在測驗學生辨認與記憶的能力。因為多數的題目只是把教材的敘述換成題目的形式而已，它所含的關鍵字都和教材相同，學生只要記住這些關鍵字，即使不瞭解其中的意義，也可以答對。

如果想測驗學生確實的理解情況，可以使用下列三種出題的技巧。

(1) 改寫教材

將教材中重要字眼用同義字代替，如此一來，學生就不能只靠記憶關鍵字來回答問題。

(2) 新的應用

要學生將規則或原理應用到新的情境上。例，學生已學過供需原理在美國經濟上的效果，新的應用題目則可以討論供需原理在英國經濟上的效果。

(3) 變更範圍

將規則或原理應用到較大或較小的範圍。例如，教材中介紹過哺乳動物的呼吸系統，應用到較大的範圍可以討論動物的呼吸系統。應用到較小的範圍，可以討論靈長類的呼吸系統。

2. 閱讀層次

一個題目的困難與否，不光由題目所要測驗的內容是否困難來決定，題目本身文字的難度也是一個重要因素。它應該要配合學生的閱讀程度。

3. 否定字眼

題目中應避免用否定字眼。如圖36中的題目要比圖35中的題目好。

35 下面哪一個不是哺乳動物？

a. 狗
b. 蛇

輸入一個字母，然後按 。

36 下面哪一個是哺乳動物？

a. 狗
b. 蛇

輸入一個字母，然後按 。

4. 畫面捲動

在某些教學軟體中，題目部份常有畫面捲動的現象。這是因為當學生在回答某個問題而連續答錯時，每答錯一次，電腦就給予一個回饋，結果畫面上越來越多的答案和回饋造成畫面捲動，而原來的題目，也因畫面捲動，往上移而消失了。

為了避免這種現象，每一個題目畫面應保留足夠的空間，供學生作答及電腦給予回饋，最好是把原先的錯誤答案和電腦回饋清除掉，在同樣的位置呈現新的答案與回饋，讓學生有更多次的嘗試。

(五) 圖形在題目中的運用

在題目中使用的圖形有兩種主要的方法：

1. 圖形做為題目的內容

如圖37中的題目在測驗學生對圖表的了解，因此圖形本身就是題目的主要內容。

37

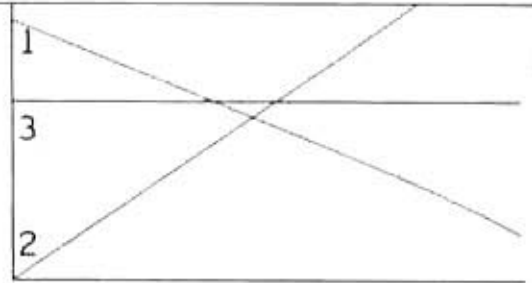

上圖的三個線條中，
哪一條顯示某樣東西越來越短？
> (按 1, 2, 或 3)
請按正確直線的號碼

圖38中的題目是讓學生辨認數線的小數。學生不僅要瞭解圖形的意義，還指出數線上的汽球所代表的數。當學生輸答案後，電腦就會在畫面上發出一支標槍汽球。

38 難度8之1



標槍要射在▲ -1

若需說明請按H

2. 圖形做為題目的提示

圖39是選自有關化學元素符號的材，目的在教學生各種化學元素的簡寫。提出問題時，沒有元表週期表也可以，但有了元素週期表，可使學生明瞭這個圖表結構，做為學生答題時的提示。

39

答對7題 還有37題

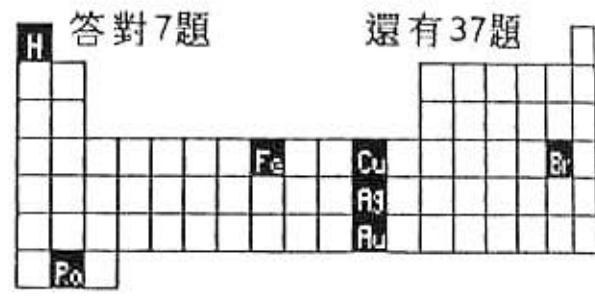

輸入氮的縮寫

(詩線)

(作者：本會助理研究員)

序對 • 三元序組

與 n 元序組的應用(一)

■ 張英傑

只利用一個單一的數目(single number), 要應用到所有的情況是不夠的, 例如, 想要說出在地球上某一個特定點的位置, 就必須用到二個數目——經度與緯度, 才能表示清楚。如果也要同時考慮到高度——比如確認飛機的位置, 那就必須使用三個數目了。比(ratios)通常包含兩個數目, 但更廣義的連比(extended ratios)可能包含三個或更多的數目。在棒球比賽中, 需用九個數目去描述某一隊比賽九局時的得分記錄(一局

要用一個數目)。在美國打長途電話需用到十個或十一個數字。有32種口味的冰淇淋商店, 就要使用到32個數目來分別表示它們的庫存量; 更大的商店或公司可能需用到上千的數目去描述它的商品。

本章的要旨並不只是描述有許多數目的狀況而已, 而是利用二個數, 三個數或更多的數, 以某一種特定的次序來表達一個單一的概念(a single idea)。

舉例說明如下:

狀 況	概 念
1. 紐約位於北緯 41° , 西經 74° 。	位置 (Location)
2. 看電影的成年男子, 成年女子 與小孩的比例為5:4:12。	比 (ratio)
3. 某一倉庫有2430種貨品的 庫存量。	計數 (count)

位置 41° N, 74° W是一個序對(an ordered pair), 比 $5:4:12$ 是一個三元序組(an ordered triple), 庫存量就要用到一個有2430個數目並有次序的數列(an ordered sequences)。

一個有 n 個數目的並有次序的數列, 稱為一個 n 元序組(an n -tuple), 而一個 n 元序組中的每一個數目, 稱為此 n 元序組的一個分量(Components)。如果只有二個分量, 此 n 元序組特別稱為一個序對(an ordered pair), 如果有三個分量, 此 n 元序組稱為一個三元序組(an ordered

triple)。數學家習慣以小括弧來表示一個 n 元序組, 而 n 個分量之間分別以逗點(,) 來分隔。上述提到的 n 元序組可以分別記為 $(40^{\circ}$ N, 74° W), $(5, 4, 12)$ 與有2430個分量的序組。 n 元序組中的 n 表示它的維度(dimension)。

n 元序組的使用類別, 與前一章提到的單一數(single numbers)的使用類別相同, 分為六類: 計數(counts)、測量(measures)、位置(locations)、比(ratios)、碼(codes)與混合使用(combined uses)。

n 元序組的使用類別 A : 計數(Counts)

當我們嘗試在同一時刻去計算超過一個以上類別或項目的數目時, 就必須使用到 n 元序組去做計數的工作。此 n 元序組的維度 n 就是要去計數的類別或項目(item-types) 的數目。底下例子將說明之:

例 1 : 庫存

某一場音樂會的門票分三種出售: C (表示廉價票cheap), M (表示普通票moderate), 與 E (表示貴賓票expensive)。門票總數有4700張, 其中廉價票有2000張, 普通票有2500張, 貴賓票有200張。

(a) 將2000C, 2500M及200E, 以三元序組(2000, 2500, 200) 表示的訊息, 而不是以一個單一數來表示, 有何益處?

(b) 如果門票已售出, 只剩下124 張 M 票及5 張E票, 請以一個三元序組表示現在的庫存量?

回答: (a) 此表示法可簡潔詳盡說明各種票數, 且易於計算出總票數。

(b) (0, 124, 5)

備註: 事實上, 倉庫的庫存量比這個例子更複雜多了, 或許包含上千個的分量, 但是一般都把庫存量分成一些比較少的分量的 n 元序組來描述。通常是把這些庫存貨依類別 (type of item) 或公司中的幾個部門(section), 將貨品歸類成為較少的分量, 而使得庫存的管理變得可行。另外, 電腦也常常被應用來協助存貨的管理。有些公司更設置有電腦連線的現金出納機(cash registers), 每當一筆交易之後, 可以馬上打入電腦, 提供庫存量的更改(update)。當然, 所有庫存的项目(item)都必須事先編碼(coding)。

例 2 : 得分表

一場棒球比賽的得分表(the "box score") 包含兩隊在每一局的得分, 總得分、安打數及其失誤數目。通常, 因為一場比賽有九局, 得分表包含二列, 每一列代表一隊, 而每一列數目中以12元序組表示一隊比賽的情況。

	局									得分	安打	失誤
	1	2	3	4	5	6	7	8	9	R	H	E
A 隊	0	0	1	0	2	0	0	1	0	4	9	2
B 隊												

由上表中知道 A 隊在第 3 局中得 1 分，第 5 局得 2 分及第 8 局得 1 分，所以在這場比賽中得到 4 分。又 A 隊打出 9 支安打，但也有 2 次失誤。假設對手 B 隊在第一局得到 3 分，第 6 局得到 2 分，並且安打有 12 支，沒有失誤，試完成此表。並說出這場比賽那一隊贏？

答：B 隊的 12 元序組是

3 0 0 0 2 0 0 0 5 1 2 0

又由此 12 元序組中的第 10 個分量表示該隊的得分，誰多誰就贏。因為 A 隊得 4 分，B 隊得 5 分，所以 B 隊贏。

備註：棒球、曲棍球與足球的比賽是以計數來計分。而橄欖球與籃球的計分方式是以各種不同得分方式來計分，所以它們的得分表應依照得分的情況來記錄。

備註：一場九局的棒球比賽的得分表是一個 2×12 的矩陣（即 2 列 12 行的矩陣）。

n 元序組的使用類別 B：

測量(measures)

把 n 元序組作為測量使用，可以分為二種：第一類型，一個 n 元序組（通常只是一個序對或三元序組）表示一個不能以單一數（a single number）描述的測量。例如科學上所謂的力（force），包含它的大小（magnitude）與方向（direction）；所以必須有足夠的資訊去決定它的大小與方向，才能描述一個力，第二類型是存貨的應用，與上節時量的使用方式類似，但是每一個分量不以計數得到，而是以測量得到。在這種第二類型的用法中，n 元序組可以包含有上千數量。

儲蓄誌第 55 期

0E-11 B

例 1：氣候

一個暴風圈在西北方向以 30 哩的速度移動，這個速度可以表示為 (30, NW) 或 (30, 315°)

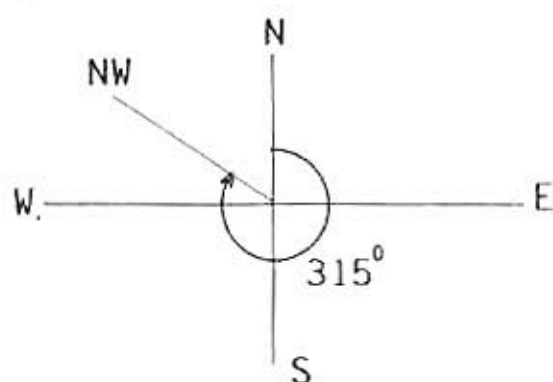

其中 315° 是由正北方向順時針繞成

的角度。(1哩大約等於1.85公里/小時)
。試描述一個速度為(25, 90°)的暴風移移動的情形?

回答：這個暴風圈以25哩速度向正東方向移動。

備註：就像物理學家所說的，我們必須區別速度(Velocity)速率(speed)。速度就是包含了速率(即大小)與方向。所以測量一個速度必須以一個序對表表示是最自然不過了！這個序對和一個單一測量(a single measure)一樣使用，此序對分量就是一個測量(25哩)與一個位置(90°)。

備註：這種序對的使用類似於在高中數學提到的極坐標(polar coordinates)觀念，在此地代表一個氣候現象移動的方

式，同樣的也可用以表示一個氣候(eather)海上的船艦與空中的飛機位置(locate)。

例 2：庫存

一家商店有35種口味的冰淇淋出售。這家商店的經理如何以有效的方說明每一冰淇淋的庫存量及已售出的量。

回答：這位經理可以使用一個35元序組，一分量代表一種特殊口味的冰淇淋。每一個35元序組代表每天的庫存量。比如說此35元序組的各分量依次是(香草，巧克力，...)

在某天開始營業前香草有40加侖(galons)，巧克力有35加侖。這一天結束營業剩下香草有20.3加侖，巧克力有13.7加侖。則：

(40, 35,) 表示營業開始時的庫存量

(20.3, 13.7,) 表示結束營業時的庫存量

對應的分量相減得到

(19.7, 21.3,) 表示當天的售出量。

例 3：食物療法

一位體重128 磅、身高5 呎4 吋的25歲女人，每天規定能攝取的營養是熱量2100卡路里(calories)、58g 的蛋白質、0.8g的鈣、18mg的鐵、4000I.U 維他命A、1.0mg的維他命B1、1.2mg的維他命B2、13mg的菸鹼酸與70mg的維他命C。這些資訊能夠被存在一個 n 元序組中，這個 n 元序組是甚麼？以及如何使用它？

回答：這個 n 元序組是

(2100, 58, 0.8, 18, 4000, 1.0, 1.2, 13, 5)

每一個分量代表這份食物療法菜單中飲食規定的每一個不同的營養成分，每一個

分量的單位(units)將被記載著但不存放在此序組內。在設計這份食物療菜單中，醫師可以針對每一種食物寫出對應的 n 元序的營養成分來，然後計算出在這份菜單中一天所有食物的營養成分，將相對應的營養分相加，就可看出當天所攝取的營養那些量不足。

備註：最早使用這種營養分析的方式，是在第二次世界大戰末期，當時美軍正實施某些食物定額配發，而且有需要更嚴格執行限量配給時，於想看看就現有食物中仔細地搭配，否可能達到所推薦菜單中規定的營養量。(待續)

(作者：省立台北師院訓導長)

如何指導學生

利用圖書資料

■ 蘇 國 榮

一、前 言

一個多月以前，一位朋友去了美國七年回來，我們見面時，他深怕我說他媚外，搶先對我說：『老蘇啊！不要以為我說外國的月亮比較圓，人家的教學方法實在沒話說，您想，在台灣有沒有小朋友不到圖書館無法完成其家庭作業的？在美國，那是經常的』。今天，我們捫心自問，除了抄抄寫寫以外，我們安排過那些作業給我們的學生？觀察、蒐集、試驗、調查或查資料、作報告……

我們也常說『學問』，學甚麼？又問甚麼？國立中央圖書館前館長王振鵠教授在一次演講中說：『學問分兩大類；一是知識，也就是某一類科如國語、數學、自然、社會……追求其高深與專精的知識；一是探求這種知識的方法，這就是「圖書館利用」，利用這種方法來檢索發掘更新、更精、更有用的知識，以造福社會，為人類謀幸福』（

註1）。所以，個人認為我們要小朋友『學』的就是這些國語、數學、自然、社會……等專門的學科知識；要『問』的就是『找尋』這些知識的方法，也是西方人說的『教他捕魚的方法，不是給他魚吃』。換句話說，從甚麼地方可以找到資料？怎麼找？

二、小朋友，有這「需要」嗎？

-----『找資料』=『贏高分』-----

『升學掛帥』的今天，如何贏取高分，可能是您我追求的目標，『找資料』對考高分有效嗎？這是一個有趣的問題，它對小朋友是否需要？我給您的答案是『肯定』的。

如果，您的孩子每天回家只是背課文，抄課文，演計算題，就算他弄得滾瓜爛熟，他是否真的消化，還是硬吞下去，也算他消化了，他所知也只是在教科書的圈圈之內，您說對嗎？出了這圈子，他可能摸不著邊了，若是他具備『找資料』的本領，將與課文

內容相關的資料找來參考，是否可以把這部份『知識』明瞭得更深更廣，如果，您的答案是肯定的，那麼，既然『明瞭得更深更廣』，怎不能『贏取高分』呢？同時，『找資料』是很刺激的，對孩子來說是一種『挑戰』，非常有趣，有欲罷不能之勢，因而可以提高其學習興趣，當然可提高學習效果，所以，小朋友有這『需要』，而且不可或缺，否則，在資訊爆炸時代的今天，您的孩子永遠追不上別人。

舉個例來說，如果，您的孩子平常看了許多傳記資料，那麼在作文或申論題的寫作時，只要舉出『古』、『今』、『中』、『外』四位名人來佐證，他的論點必能屹立不動，評分的老師們也會因見這四位名人的傳記而知這位學生平口廣涉詩書，基於對好學者的鼓勵，必多『加幾分』，無形中就領先了別人，您認為有可能嗎？

三、小朋友，需要那些資料

依據聯合國教科文組織的統計，1965年全世界圖書的出版量有426,000餘種，至1980年已有726,500餘種（註2），至於期刊的出版，其速度更為驚人（1957年有630,000種，到1971年有900,000種，預測至2000年將有1,500,000種以上），而對這龐大的資料量，那些是小朋友需要的？

您我都知道，兒童期的孩子最喜歡發問，也許他渴望得到答案，也許他只是隨便問問而已，但是，當一位老師或父母的您，可別粗心大意，隨便應付就算了，因為您的一個答案，可能是他日後成功的基礎，也可能因您的一句話，抹殺了他學習的勇氣，也許

您要問：小朋友的問題是如此的廣泛，資料又那麼多，我怎能備妥來應付這些小朋友的問題呢？我給您一個建議，所有的問題用一個答案就可以解答，那就是『我們一起到圖書館找找看，誰先找到？』這是萬靈丹，您信嗎？請試試。就這樣，不就把一個『燙手的山芋』從您的手中拋出，而且把小朋友引進了圖書館，同時也把他帶入學術殿堂的門檻。

四、怎樣指導小朋友「找資料」

（一）參考用書的利用指導

如果您願意花點時間與精神，以少許的經費，可一勞永逸，您試試，借一照相機，到照相館買幾卷『幻燈片』用的膠卷，裝入相機，帶到學校圖書館，拿幾張包裝紙或舊報紙（女士用的絲巾也可以），搓揉幾下，攤開備用，把字詞典、百科全書、傳記、索引、摘要、類書、地理資料……都搬來，每一本外形照三兩張，書名頁照一張，查檢用的部首、注音、筆順、難檢字等索引，各照一張，並舉一例，在查檢索引（特別標出與內容處各拍一張，請注意，為了美感，把搓揉過的包裝紙或舊報紙（絲巾）當作背景襯托，將書置於其上，補足燈光，照起來會較理想，所有參考書都拍照完了，把全部的底片往照相館一送就好了。就這樣，一卷底片加上沖洗費用也只有二三百元而已，為了提高教學效果，學校會捨不得這區區幾百元嗎？若真的碰到這樣難纏的行政主管，為了教學時自己可以較輕鬆一下，少看一兩場電影

，也是夠本的。

三五天後，照相館不但把它沖好，而且裝上了片夾，依序排好，取回來後仔細檢查，是否有漏拍的，因焦距沒調好或光線不良而模糊看不清的，舉例不宜的，這些，該補的就補，該重拍的就重拍，待全都到齊了，放入片盒，仔細複查一次，妥當了就準備『如何來介紹它』了。

對於這些字詞典等等參考資料也許我們了解不夠，介紹起來也許有困難，甚至有些自己也沒用過，怎能介紹呢？別耽心，您只要準備幾本『參考書指南』（註3），看看這些書上怎麼介紹，再看看這些字詞典等參考資料最前面的『凡例』及『使用說明』，加以消化就差不多了。

請注意，對於各資料的特色，一定不能忘記，例如：

- 1.商務出版的『重編國語辭典』是依注音符號順序排列的，收錄的辭不少，但是『人名』與『地名』卻很少數錄，因此，要查『人名』與『地名』就只好另謀他途了。
- 2.正中出版的正中形音義大字典是查字的形音義，您若欲查『辭』或『成語』只好找其他的『辭典』或『百科全書』了。
- 3.如介紹『索引』『摘要』時一定要說明其範圍，例如起迄年月，學科界限等。

每一種資料必需介紹其用法（查檢方略），編排方式，資料範圍（內容），使用時機，最好舉小朋友常見的例子來示範，最容易了解，同時，給一作業現場操作，印象最

為深刻。若能照標準做法先寫好『腳本』最好，否則，起碼也要打張稿，講起來會順利些。

假如貴校的幻燈機有『同步』裝置，那麼，您可備妥錄音帶一卷，當您在第一個班級講解時，錄音機與麥克風同時打開，當您換片時，也把『同步』訊號打，在第二個班級介紹時，就可全自動的進行，您若有電視攝影機，您也可把它拍成『錄影帶』（註4），這樣就可用播放錄影帶來教學，免得因放映幻燈片而拉上布幕影響空氣的清新。

（二）舉辦「圖書館活動」

所謂『圖書館活動』就是將『利用圖書館的教學活動』趣味化，換句話說，以趣味活動的方式把利用圖書館的技能溶入，以寓教於樂的方式達到我們的目標，而舉辦的方式也很多，分下列幾類說明：

- 1.展覽：簡單的說就是廣告，如最新資料展，新書、新教員、特殊資料（註5）……均可於固定場所展示，我們只要注意『如何佈置以期吸引小朋友上門』，若能配合動態活動效果必更佳。
- 2.競賽：查字辭典、查百科全書、查名人傳記資料、查地理資料、某一事件的始末……等比賽，如為全校同學參加者，競賽結果揭曉時，最好在升旗典禮或週會時當眾頒獎，對學生是一項最大的鼓勵。
- 3.遊戲：可配合唱遊教學或趣味遊戲進行，把『利用圖書館』的各項

技巧與知識，用遊戲的型態出現於小朋友面前，不知不覺的在遊戲中學到了許多法寶（註6）。亦可應用查檢參考資料中，所記載的遊戲方法來做活動。

4. 製作：應用參考資料中所記載的資料來製作一些玩具或教具等。

（三）教學活動的配合

當圖書教師把查檢資料的方法傳授給學生，也告訴了同仁，同時也把各種參考工具書的功用與用法和時機，拍成幻燈片或錄影帶，提供教師教學，教師們即可在各科教學時，把查檢資料和參考工具書利用溶入教學，這樣非但『生動了教學』，也使學生的『學習加深加廣』，同時，因為平常就熟練了各種參考工具書的用法，學生遇到疑難困惑，就會習慣性的就教於參考工具書，獲得答案，這種經由自己努力而得的成果，必較甜美，倍加珍惜，所以，不論那一學科均需利用參考工具書，若學生有了這種學習活動，而且純熟，不但教學生動，學習活潑，教師亦可減輕部分負擔，學生的學習興趣更濃，教學的成功，自然不在話下。

也許您又要問，如何『溶入於教學』？我可簡單的給您建議，您只要從下一節課的教材中，提一兩個問題讓小朋友去查，事先要提示查檢的方向與目的，而且第一次應給較簡單易查的問題，小朋友很容易就可找到答案，千萬記住，一定要要求寫明『資料出處』，也就是要把資料出於那一參考書，第幾頁，這樣，從小就養成『學術的誠實』，也是做學問的基礎，上課時，不但要求小朋

友把找到的資料提出報告，同時要報告查檢的過程，這樣，大家不但可以共享他的成果，而且可以分享他的經驗，記住，每次的題目數量與難易度隨次數的增加而遞增，同時對於過程與方法都正確者應予適當的鼓勵。經多次練習之後，就可把整課的教材全部分成若干子題，同學分組查檢，分組報告，教師總結與補充，就這樣，呆板的教學不也活潑起來了嗎？全體的參與，興趣必較濃，效果也較高，您說是嗎？

五、「找資料」有那些途徑？

資料的生產如雨後春筍，小朋友的生活體驗卻十分缺乏，要他『找資料』，豈不殘民族幼苗嗎？假如沒有給予適當的引導，實在非常困難，所以『圖書館利用』的指導刻不容緩，對於『找資料的途徑』個人認為有下列幾種的戶式提供各位參考：

1. 熟悉參考書的內容與用法：對於本校圖書館所有的參考書經常翻檢運用，久而久之，熟能生巧，找起資料來必能得心應手。
2. 電話查詢：大家都知道火警、盜警、求救可撥之『119 或 110』的急用電話，卻很少人知道『精神糧食』告急時亦可撥電話求救，各圖書館的『諮詢服務電話』就是您的求救電話，換句話說，您有任何疑難雜症都可找圖書館幫忙，所以，資料找不到了當然可以請圖書館協助，請教相關單位也可以，例如：想知有關『地震』的資料或知識，除了找圖書館外，最好請教『氣象局』或『氣象台』，當然，

向專家請教更為上策。

3. 書函索取或請教：當學校圖書館本身資料有限，未能充分供應時，只好求之於館外了，友館（包括公共圖書館、學術或專門圖書館）是第一尋求的對象，其次就要找尋對這一問題有研究的專家，要取得資料可經『書函』的請教或索取，別忘了，收到資料後要寫『謝函』表『謝意』，一方面是禮貌，一方面也為下回要請教時鋪路。
4. 親往訪問與拜訪請教：如果書面資料未能充分瞭解時，必需親訪專家，這時請注意，必需事先約好時間，以便對方妥於安排，同時也要準時前往，以免耽誤別人的時間，更重要的是要把想要請教的問題事先擬好，筆和筆記本準備妥當，如要用錄音，必先徵得對方的同意，這樣進行會順利些，不會引起不必要的誤會。

六、怎樣指導小朋友

整理「找到的資料」

(一)製成卡片便於保存與利用

經過千辛萬苦蒐集來的資料，如果不加以整理，如同廢物無法利用，反成累贅，應予分類整理，且每一資料置一卡片，能予編號（分類號）最好，利用起來就方便了。卡片的寫法要注意下列各點：

1. 一資料一卡片，最好單面書寫，以備新資料可補入。
2. 書目資料要完整，如著者，資料名稱

（書名或篇名），出版卷期，出版年月（如為報紙則要註明年月日），頁次（如為報紙則要註明版次）等，這樣，要查證起來就方便多了，日後應用時，要註出處也輕鬆多了。

3. 如以集體蒐集方式進行，則需加註蒐集者姓名與蒐集時間，一則是一項鼓勵，二來也是責任，以為評鑑勤惰與優劣之依據。
4. 若這些資料供自己私人利用時，以15×10cm左右大小之卡片紙（市面有售）書寫或黏貼為佳，不論利用或保存都較方便，如為班級共同使用，則可用八開之書面紙或卡紙，如經費有限，美勞課用畢之圖畫紙亦可【請製一標籤紙（註7）】，或以資料袋型亦甚實用，因共同蒐集時可能資料量會較大。

(二)提出口頭報告與撰寫論文

如果對某一主題從事蒐集，當資料蒐集到某階段時，必加以妥善的整理，若資料既已蒐集完整又經整理，就應提出口頭報告或寫成論文，與同學或知音共享，否則閒置無人知，最後連自己也忘了，不是白費工夫嗎？

不論口頭報告或撰寫成一篇論文都要注意到完整，所以要先列大綱，依據大綱把整理好的資料一一放入，加以組合調整，依序排列，注學術的誠實（註8），一定把資料的來源以『附註』的寫法寫出來，最後列一些參考資料（書目），這樣，一篇完整的學術論文就完成了。

假如從小就給予這種『學術』訓練，日

後對於各種研究或學習，將方便許多，不至於到『大學』甚至『研究所』還不知『索引』、『摘要』如何使用，也不會想『寫點甚麼』而找不到資料了。

七、結論

俗語說得好，積沙成塔，集腋成裘，資料的蒐集，必需平時日積月累地進行，需要時就不慮匱乏，同時，不論做任何事，必講求方法，才能收事半功倍之效，學習則宜趁早，尤其『方法或技術』之學習，越早越好，因為它可以拿來運用，愈早學會，用得愈多，成效就愈廣，我們早期沒有接受這種訓練，所以喪失許多發展的機會，希望經由我們的教導，給予學生提早貢獻他的智慧，以造福社會，我們國家的光明遠景就掌握在您的手中，伙伴們，共同來努力吧？

一件事之能否成功，也許在於工作者的一念之間，如有必成之信念，則成功之期屈指可待，倘有長輩或智者略予指點或助一臂之力，將可省時省力又省錢，因此，當我們以無比的信心，全力以赴時，我們期盼校長主任給予支持與鼓勵，我們也期盼，健全的圖書館早日完成，不論老師小朋友想找資料時，都能達其心願，這是我們辛勤努力最好的報償，朋友？請拿出最強有力的信心與毅力，全力以赴，開闢我們的園地，灌溉可愛的幼苗，開花結果之時，指日可期，讓我們共同奮鬥吧！

八、附註

註 1：蘇國榮，國民中小學圖書館之經營（台北市，台灣學生書局，民78），頁

271-272。

註 2：UNESCO, Statistical Yearbook, 1980. Paris:UNESCO, 1982

註 3：如中文參考用書指引／張錦郎編撰，中文參考資料／鄭恆雄撰，科技叢書指引／陳善捷編撰等。

註 4：幻燈以同步放映，您只要把電視攝影機用架子固定好，以能將幻燈片的整個畫面清晰地攝入為標準，調好焦點，注意，片頭應預留三十秒到一分鐘作為片頭設計之需，拍攝進行中尚可利用伸縮控制把靜態的畫面動態化，若配以巧妙的音響，效果更佳。

註 5：特殊資料展覽如『台灣地圖展』、『長江資料展』、『柳公權碑帖展』……係以特定資料的展覽，在特別的紀念日較常舉辦。

註 6：劉貞孜，學校圖書館利用教育趣味化，國教月刊第35卷9、10期（合刊），民78年6月，頁9-14。

註 7：標籤式樣如下：

分類號	
名稱	
來源	
出版日期	年 月 日
蒐集者	
日期	

註 8：吳大猷，學術的誠實——一個道德問題，民生報，民78.09.12.第五版 民生論壇
(作者：花蓮師院圖書館閱覽組主任)

國小學生上數學課

該不該使用計算機？

■ 曾銘良

不久以前，在晚間的電視新聞報導上收到一些國小的教師和教育學者們，目前的國小學生上數學課的時候，可以不可以使用計算機，而提出來討論的一則新聞。

因為，筆者曾經在國小任教了三十多年，在今年的八月一日才剛提前退休下來。而對於過去的教學經驗和上學生的數學課的教學心得，想借此提出個人的看法。

談起國小的學生使用計算機和帶計算機到學校的時間和情形，也不過是五、六年而已。雖然，依照以前國小數學科課程標準的規定，六年級以後才有使用計算機和教學計算機方法，但是，根據各學校的實際狀況，有很多的三年級以上的學生，已經學會了計算機的使用方法，也發現了很多的三年級以上的學生，把價廉的計算機帶到教室裡去玩。尤其是經常可發現到偷懶用筆算和思考的學生，在做數學的練習和習作的時候，偷偷地使用計算機和用計算機來計算。

筆者以前在上三年級學生的數學課的時候，曾經就發現過這樣的情形：簡易的乘法和除法都常常弄不清楚的學生，在他們的數學練習簿上和習作上，發現答案全部會做對。可是他們甚至於連最簡易的九九乘法和除法都不會，後來，從其他的學生裡打聽，才知道這些劣等學生都是使用計算機計算的。不知道別的數學教師同仁對這種看法如何？然而，筆者個人是反對，不贊成在這種情況和在這個時候給學生們使用計算機。

雖然，國小的學生在六年級的數學課程中，有計算機的使用和教計算機的方法以及練習。但是，它的真正目的，只是要指導學

生們會使用計算機，如何使用計算機而已，而絕對不是教學生們會使用了計算機的方法以後，學生們就放棄或可以不要用筆算和思考。假如發現了學生們仍使用計算機去做數學的練習和習作，我們教師應該要立刻阻止他們，或者禁止學生們拿計算機去替代筆算的正常途徑。

自從有了計算機，而且大家都已經普遍地會使用計算機，固然帶給我們日常生活上不少的方便。可是，那是等學生們（係國小學生而言）將來離開學校以後，遇到多種數學的問題和數學方面的計算的時候，才是要真正地使用它，來解決許多的困難。因此，在國小的學生，不論是在做數學的練習和習作，或是在數學的考試和測驗的時候，還是要禁止學生用計算機，去替代正常教學的筆算，以避免發生學生們的嚴重後遺症。

依筆者的看法是，國小的學生必須要學會基本的數數兒。尤其是簡易的原則一加、減、乘、除，絕對要教學生學會、學好。這是訓練學生的頭腦和學習的反應效果，也是數學教學上最重要的一點。我們教師一定要牢記這個數學目的，才不會使我們的數學科的教學目標發生了偏差。

也是真如一位被電視台記者訪問的台北市國語實驗國小的女教師所說的話：如果學生們一味地使用計算機，而不用筆算、不加以思考和計算，學生們的頭腦和數學學習的反應，很可能會慢慢地被褪化掉。筆者的看法正是和這一位女教師一樣。

（作者：國小退休教師）

出歡愉的童年 • 譜出歡愉的童年 • 譜出歡愉

譜出歡愉的童年

唱唱跳跳

■ 張淑慧

七十二年至七十五年間參與台灣省教育廳國民教育巡迴輔導團的輔導工作，推展唱遊教學之際，也常有機會觀摩各級小學的晨間活動、課間活動……。三年下來卻發現適合兒童的歌曲教材少了，眼所見、耳所聞的，不論在寧靜的山間，漫沙的灘村、繁榮的城鎮、樸實的鄉野，兒童們手舞足蹈的唱著不知詞意的流行歌曲，或隨之翩跹起舞，心中感觸頗深。

思忖，在學校中除了學識知能的養成，更應順著兒童好動的天性，啟發其對音樂、舞蹈的愛好，給予適切的教材，以鍛鍊強健的體魄，培養其身心的健康。

故結束省輔導團輔導工作返校任教後，便利用課餘之暇著手編寫「國民小學課間活動補充教材—唱唱跳跳」，在試教修訂過程中，並利用寒暑假於唱遊、幼童軍教育……等教師進修活動中嘗試推展，卻意外頗受好評。

偶然的機會見到了台省國校教師研習音樂組召集人劉英淑助理研究員，暢談過程中決定出版「唱唱跳跳」，並配以錄音帶、錄影帶來輔助教師教學。而劉助理研究員提出了精嫺的構想—增加鄉土風味的教材，於是便利用課後的時間再編寫設計了「天黑」、「茉莉花」、「山上的孩子」……共三十七個單元教材，只可惜限於音樂帶

出歡愉的童年 • 譜出歡愉的童年 • 譜出歡愉

愉的童年・譜出歡愉的童年・譜出歡愉的童年

製作，最後只留下二十九個單元為一憾事。

回溯最艱鉅的時口，大概就是製作錄影帶教學演練階段，為了不妨礙正常教學，只得利用每天學生午睡的半個小時，帶著盟雅、月文、于庭、蕙華在辦公室的一隅練習，沐浴在「唱唱跳跳」的旋律中，夜晚再編寫教學資料與腳本。半年來，四個孩子的功課非但没有退步，反而比過去表現的更優異，對舞蹈創作的能力也增強，更接受其他年級的教師委託擔任「唱唱跳跳」的小助教，對她們而言，練舞成了最快樂的時光，也得到最多的肯定。

進棚錄影時吳主任和孩子們親切的聊天，在餐廳中不忘叮嚀孩子們添飯加菜，都讓孩子們念念不忘。視聽教育館李鴻亮先生在孩子們錄影疲憊時，「是、是……我很好……我喜歡……」，給孩子們打下振奮劑，總能讓他們快速的恢復疲勞，興高采烈的再進棚，也博得孩子們最多的友誼。加上劉英淑助理研究員妥善的安排，對孩子細心的照顧……，都讓錄影工作能順利的進展。在星期假日，孩子們犧牲假日來錄音也不以為怨，只是筆者披星帶月的夜晚，拖著疲累的身軀再將孩子一個個送回家，心中不免感嘆「星媽」難為矣。

視聽教育館李鴻亮先生特殊效果處理的「小星星」單元，孩子置身於靜夜星空中歌

詠，「捕魚歌」單元，孩子們又隨著東北角的浪花起伏舞蹈……，王有福、陳利國兩位老師所彩繪生動活潑的景物，在試片觀賞時對他們都油生敬佩之意。回顧從七十二年「快樂的律動」錄影教學指導，迄今編寫「唱唱跳跳」整整六年，發現自己也在學習、在進步、在成長。思忖，在人生旅途上「成長」又何嘗不是一種欣喜。執著的做自己所愛的舞蹈研究又何嘗不雀躍。

誠如吳主任在「唱唱跳跳」序文中所言：「『唱唱跳跳』是一套包括文字、錄音帶及錄影帶的視聽教材，其目的在幫助教師選擇適合兒童的歌曲，配合活潑輕快的韻律動作，指導兒童在課間、課後的各種動態活動中，能夠高興的歌唱，盡情的舞動，充份享受音樂的美感與舞蹈的歡愉，也藉此能夠引導兒童好動的天性，鍛鍊其強健的體魄，美化其豐富生活的內涵……」。筆者也期盼教師們能活用本教材，因人、因地、因時制宜，自行創作或鼓勵兒童創作，啟發其創造思考的能力。在週六不帶書包的校園動態教學活動，「唱唱跳跳」能揭開序幕，讓童稚的歌聲與朗朗笑語能縈繞在校園每一隅。也企盼藉著「唱唱跳跳」的推展，讓兒童綺麗的童年更添繪燦麗的色彩。

(作者：台北市金華國小教師，現參與本會體育科課程研究)

愉的童年・譜出歡愉的童年・譜出歡愉的童年



少年小說的構成

靈感的發掘與故事化

■ 傅林統

許多熱愛少年的人，曾經為他們那刻憶和希望的青春歌頌，曾經為他們那渴望來風滿樓的日子擔憂，愛他們，關懷他們，因此想輔導他，也想過為他們執筆寫文，動他們，提升他們心靈境界的小說。可是許多人想寫，卻不知怎樣寫，從那裡著手，從那裡捕捉靈感，其實靈感就在身邊，只要住它給與故事化，小說就會出現。

一、從「人」出發尋找靈感

小說的題材很多是從作者對某一個或某些人物產生了深刻的印象而來的，這人物也許是實際存在的，也許是作者想像中的理想的人物，因此從「人」出發尋靈感，可兩方面說。

(一)寫吸引你注意的人

幾年前我的鄰居搬來了一家人，當中一個患了小兒麻痺症的少年，就讀五年級，每天倚靠兩枝拐杖，邁著艱苦的步伐上學，兩無阻，吸引了我的注意。不久有個健壯同學天天替他背書包，也吸引了我的注意。於是我從這兩個少年出發，編織了一些情節，憑著想想像寫出了一篇少年小說——「一枚獎章」。

最近，我又在社團活動的跆拳道組裡，看見很吸引我的少年，一組數十名學生，每個身材粗壯，敏捷穩健。虎虎風生。可是其中卻有個小不點兒，打起拳來搖搖擺擺，似乎只要一陣風，就會把他吹倒。可是他臉滿臉通紅，汗珠滾在額角、臉頰，眼神銳利有神，透露著他堅強的意志力。他的樣子使我感動，我暗地裡想著，這麼一個弱不禁風的少年，為什麼要勤練跆拳道？是為了強身？是因為受委屈要發憤圖強？是因為羨慕俠使義的勇？……這樣一直想下去，似乎有了寫一篇少年小說的靈感了。

(二)寫你想像的(理想)的人

在鄉村的小學教書時，我曾經指導學生打棒球，盼望需有一天像紅葉，像金龍那樣打出個名堂來，這些小孩的確也表現不壞，可是總沒有理想中的成績。於是在想像中塑造一群理想的棒球小英雄，他們肯吃苦，重榮譽，百折不回勇往直前，一次又一次從失敗中再起，鍊成鋼鐵般的血肉，賦給情感，描寫他的悲歡、奮鬥、毅力、失敗和成功，那不就是理想主義的少年小說嗎？

二、從「事」出發尋找靈感

小說的內容畢竟還是以「故事」為主，因此留心一切事情，把著「處處發生疑問，竭力探求答案」的態度來觀察，思考你所遇見的事，一定會湧上寫作的靈感的。不過為了寫得深刻貼切，還是從自己的事出發比較好。

(一)把自己深刻的體驗寫出來

深刻的體驗對個人的意義十分重大，因此常想說給別人聽聽，如果是得意的就想請朋友共享歡樂，如果是失意的就想找個知心的傾訴，獲得慰藉。深刻的體驗是值得寫的，不管是現在或童年的，只要適合說給青少年聽的，就是少年小說的好題材。

法國名作家盧那爾幼小時受到生母的虐待，只因為他長得醜陋，不善言辭，且活潑得近乎野性，高貴的母親總把他拿來跟兄妹比較，因此時常受苛責，受歧視，受委屈，受冤枉，任何錯事都推到他身上。幼小的胡羅蘭（綽號）體驗了童年的痛苦，但他自有他幽默的，率性的，稚氣的反抗。廣那個把自己深刻的體驗寫了出來，是「寫實主義」的成功作品。

日本女作家壹井榮的名作「二十四隻眼睛」是寫在海邊的偏遠的小學執教的體驗，年輕熱情的女教師把學生視做弟妹，愛護備至。漁村的生活十分艱苦，成人們忙著謀生

，愛心也無法照顧孩子，許多稚齡的孩子要為家事操勞，要為生活感受痛苦，在那環境裡這位女教師給了可貴的愛。後來老師離開漁村到十多公里外的另一小學去，有一天想念老師的十二個孩子，越過海風肆虐的山嶺，尋找老師去……。作者的體驗寫成了師生之愛交織的名作。

我們的體驗，除了得意的，失意的以外，還有懺悔的、衝突的、補償的，都可以編織成感動少年們的小說呢！何不試一試！

(二)遇見事情要嚴肅的、深入的、多角度的思考

每個人都會遇見許多事情，為什麼作家能把握那件事寫成小說，而一般人卻不能？差別就在是否以嚴肅的態度、深入的、多角度的去思考這個問題。

譬如說大家在街道上看見一位老態龍鐘的老婆婆跌倒了，許多人不禁哈哈嘲笑，有人輕蔑的說：「哼！老了不知老，還到街上走！」

有人說：「是那家的老人？她的兒女太沒孝心了，讓他自己出來外面。」

有人說：「很好笑！」

有人說：「不好笑，這是個倫理問題，也是個社會問題。」

有人說：「我怎麼可以笑，如果我老了不知怎樣？」

付之一笑不加思考的，不可能成為作家，會認真的，深刻思索的，就會有寫作的靈感。

李潼先生到澎湖遊覽，遇見一位以優異成績剛從台灣受訓回來的年輕警員，談起何以放棄在台灣服務的機會而回到家鄉。這件事引起李潼的回顧服兵役時在澎湖的一切，以及此地的環保，鄉里情等，於是他深入的嚴肅的去思考，從此獲得靈感，完成了「再見天人菊」這一部成功的少年小說。

三、從「視聽」出發尋找靈感

當我在某校執教時，有一天接到班上家長的邀請，參觀他女兒的鋼琴演奏會，在那燈光柔和的演奏廳，可愛的演奏者穿著潔白的禮服，像小仙女般出現在舞台，她臉上浮現著幸福的微笑，輕盈的行禮，步向鋼琴，輕提裙角坐下來，於是美妙的琴音，使聽眾陶醉在優雅的旋律中，不由得發出讚美聲。一曲奏完，熱烈的掌聲響起。演奏結束後，那家長又客氣的用他的賓士送我回家。

我看了這令人驚喜的一切，突然有個靈感掠過腦際。如果把今天的主角換個家，讓她生長在貧苦的家庭，而她又那麼的富於音樂天分的追求的心志。這一定會有故事的。

好幾年前的事，有一天我到屬於三峽鎮的插天山去，訪問一位表哥。在那人跡罕至的山中，我們促膝綠樹環繞的木屋裡談天，他告訴我一些深山裡的奇聞。有一次他發現梨子園常被猴群侵犯，損失嚴重，就想盡辦法來驅逐猴子。於是展開了人猴的一場又一場的鬥智。當然人的智慧和器械，尤其是捕獸器是勝過猴子的。可是後來表哥卻遇到料想不到的事了，那天他看見一隻母猴帶著一隻小猴，走向梨園去。母猴經過埋設捕獸器的陷阱，當他警覺的回過頭要提醒小猴時，已經來不及了，卡擦一聲，小猴發出悽慘的悲鳴。

母猴抓起捕獸器想救出愛兒，但一切努力都是白費。表哥從草叢現身，一步一步逼近，母猴急得像噁舌的女人，吱哩吱哩的像哀求，像咒罵。表哥的腳步放慢了，但還是繼續往前，突然，母猴採取令人感到意外的手段，折斷了小猴被夾住的腳踝，抱著兒子，一起留下悲慘的叫聲，消失在叢林。

表哥的話久久銘刻在我心中，終於寫成

了「小獵人」的一篇少年小說。

四、故事的構成

寫小說的靈感來自我們的生活，寫時要跨大，要想像，要虛構，要使之戲劇化也就是要寫成動聽的故事。

「故事」與「情節」「事件」不同。

如果說：「王后死了！」這只是事件

如果說：「王后死了，國王非常傷心」這就變為情節了。

如果完整的說出前因後果，王后為什麼會死？生死之間的情形怎樣？死了以後變怎樣？這樣就構成故事了。

小說的故事是由表現「衝突」的情節構成的，而組成的部分大約如下：

- 1.破題：描繪「衝突」的背景，使它發生的條件。
- 2.開頭：寫衝突開始時的那些事件，要人物出場。
- 3.發展：衝突開始後，一個事件跟著一個事件，如何向前發展。
- 4.高潮：衝突發展到最緊張，具有決定的關頭。
- 5.結尾：衝突到頂點後所造成的情況

「衝突」受小說的要件，如果沒有衝突就沒有小說。衝突有人與人的衝突，人與自然的衝突，有內心的靈與肉，正義與罪的衝突，有不同的觀念思想的衝突等。

以上所舉故事的發展程序，是依照直進行而說，實際上這些事件和情節的安排並沒有固定的順序，如果採用「倒敘法」結尾就要在前了。有時破題也可以省略。之意識著閱讀對象，以呈現故事的手法去小說，必能取悅於讀者，而達成寫好少年小說的願望。

（作者：桃園縣瑞豐國小教

怎樣做一個 優秀的校長

■ 王忠信

前 言

「有怎樣的校長，就有怎樣的學校。」
「要怎樣的收穫，就要怎樣的栽。」教育行政工作，旨在透過教育行政主管的組織運作，藉公權力的行使，以合理有效的行政作為，推展教育事業，培育健全優秀的國民。在學理上有諸多論述可資參閱，今僅就日常實務上探討；如何扮演一位傑出的行政主管，以落實精緻教育精神，從而建立合理、有效、透明的行政倫理，為奠基國民教育而念茲在茲，僅就拙見略述於后：

一、校長本身的修養 (明瞭自己扮演的角色)

(一)認清自己的立場：在組織上校長是執行政令的人，國家的教育政策釐訂之後，必須依循一定系統澈底執行，才能發揮實效。同時校長也是轉呈下情的人，舉凡師生合理，合法的建議與革事項，在權責範圍內無法處理者，有責任，亦有義務，據實呈報，此種橋樑工作，在倡導民主領導的今日，實不容怠忽，因此，在行政理念上，必須求新、求行、求變，以因應資訊時代的心理需求。在執行及轉呈的同時，不要忘了，校長也是領導學校的人，領導不佳，組織不會安定發展。領導的功能，在於求取統合，提高士氣及影響部屬，因此，學校領導應特別重視「以德服人」及「人格修養」。

(二)樹立自己的信譽：榮譽建立在成功的工作上。一個堅強的領導中心，必須有值

得部屬信服尊重的理念、態度，過去及現在的工作績效，都是統御領導運用上不可缺少的磐石，有了優異的信譽，自然能凝聚部屬的向心蔚為氣勢，能如此，在工作的推展及組織氣氛的培養，必能順暢、和諧。

(三)堅守自己的原則：行政決定固然強調合理化，合法化及透明化，但工作執行上，必須把握原則，朝令夕改，誠非良策。有了一定可循的工作原則，行政幕僚或全體教職員工在工作方不致如水中浮萍，茫無目標，對於工作執行必能事半功倍。

(四)保持自己的風範：溫文儒雅，清廉自持，平和可親是教育工作者必備的涵養，能讓同事喜愛尊敬，接納擁護，則學校必然進步，反之，如獲得的是厭惡、卑視、排斥、抗拒，則學校必然退步，了無生機。因此，教育家的風範是校長所不能怠忽而必須時時自勵努力自許的方向。

二、處理事物的原則

(一)四大公開：舉凡意見、財務、人事、考核力求公開透明，行政沒有隱私，讓全體樂於參與，則氣氛必然和諧，氣氛和諧，校務自然蒸蒸日上。

(二)合乎法、理、情：人際事務不外乎法、理、情，如何冀求到既合情又合理更合法，其運用之藝術：端賴人際關係合理的建立，為了一視同仁推展校務，法理的建立必須穩固，否則阻礙必多。

(三)運用藝術去瞭解問題，解決問題，對於事務的探詢、查證、思考、判斷，均須

運用高度智慧，以鑑賞藝術之心思去明察秋毫，認識問題，進而在嚐試，失敗中改正、創新，以臻成功，語云：「應用之妙，存乎一心」凡事貴在能否以藝術的理念投入意境，分享成功的喜悅，或分憂一時之挫敗。

三、對待同仁的態度

學校的管理，重在人性的合理要求，在民主意識吹向校園的今日，校長對待同仁的態度，顯得格外重要：

(一)公正：對全體同仁不偏不倚，正直無私。

(二)誠懇：「誠於中、形於外。」「精誠所至、金石為開。」至誠相待，表裡如一必能獲定肯定、認同。

(三)忍讓：子曰：「小不忍則亂大謀。」「忍一時之氣，保百年身，讓一步，海闊天空。」有理的當面責問，當虛心接納，無理的背後閒言，一笑置之，凡事處之泰然，則樂趣叢生。

(四)慎言：子曰：「居家恭、執事敬，與人忠，」事事接納別人進言，可以分享別人樂趣，製造成就給他人，亦可解除他人煩憂，虛懷若谷，謹言慎行，何怨人之不己知！

(五)人和：子曰：「德不孤必有鄰」所謂「貌和神離者孤，親讒遠眾者亡。」「躬自厚，而薄責於人則遠怨矣！」是故和為貴，則眾志成城。

(六)恕道：古云：「所惡於上毋以使下，所惡於下毋以事上。」凡事均能反求諸己，以寬闊胸懷：察納雅言，若此，團體一片祥和，何愁事之不成，功之不彰！

四、綜理校務的藝術

校務千頭萬緒，如何在繁雜中尋求統合，必須：

- (一)存於一心，靈活運用：所謂「戲法人人會變各有巧妙不同，」但更重要的是須全心投入，胸懷愛心，無刃不摧。
- (二)戒之在貪，警之在色：孔子說：「君子有三戒：少之時，血氣未定，戒之在色；及其壯也，血氣方剛，戒之在鬥；及其老也，血氣既衰，戒之在得。」世上諸多豪傑，因一時失慎，毀之在貪、在色，不能不戒之，慎之。
- (三)篤信好學，守死善導：吾人必須鞏固言行一致，甚至先行其言，為了適存社會；更應培養求學求知的嗜好，時時惕勵，刻刻自勉，以進修增進智慧，以埋首尋覓知識泉源。同時，堅守自己的節操，善盡自己的師道，必然自尊然後人尊之，自己不擁師道，又豈能冀望他人尊師重道。
- (四)接受挑戰，肯定自己：教育工作者，既如腊獨然燒自己，照亮別人，就必須有下地獄的精神，「我不入地獄，誰入地獄，」要有這種大無畏的犧牲氣魄，才能在逆境中尋覓柳暗花明。人生總是不斷接受挑戰，才逐次成長，教育亦然。
- (五)俯仰無愧，死而無憾：古云「君子坦蕩蕩，小人長戚戚，」凡事仰無愧於天，俯不祚於地，從事教育要時時抱持「不慮此行」之信念，一言一行均程為世人師範，方能力挽狂瀾，中流砥柱。

結 論

教育乃百年樹人的工作，教育亦是將人從生物性，以教育潛移默化的力量改變到人物性，使人知所以為人的道理，進而知所奉獻。教育是將從個體性改變到群體性，從怠惰性到積極性。因此，教育的目的則為造就完美的人格。子曰：「內省不疚，夫何憂何懼！」教育亦是陶冶樂觀的人生，所謂「憂道不憂貧，」誠如孔子之言：「未若貧而樂，富而好禮者也。」而放棄教育探索宇宙的真理，所謂「士志於道」是也。

從事教育工作者，應秉持學不厭教不倦的無怨無悔的精神，竭儘所能，毫不保留的去完成傳道、授業、解惑的目標。無隱無私，尤其師道之維護及發揚，更應戮力以達到「仰之彌高，鑽之彌堅，瞻之在前，忽焉在後，夫子循循然喜誘人。」能若此，才算不枉視教育為終身事業。

總之，一位聰明的校長，他必須深深體「管理重視授權」的重要，所謂「權力向下分教，責任向上承擔。」要有責任的擔當，則同仁必當全力以赴，同時，更不要忘了，「凡是走過的，必留下痕跡。」我們每一位教育工作者，都在默默的為學校寫歷史，其成敗優劣留待後人評估，因此，願吾等學校主管（甚至老師）都能銘記三個信念：

- (一)以「真」從事公私工作，隨時隨地表現「智」慧之才識。
- (二)以「善」對得任何人物，隨時隨地表現「仁」愛之襟懷。
- (三)以「美」處理生活細節，隨時隨地表現「勇」敢之風度。

謹述拙見，希望吾等為精緻教育理想創造契機。

（作者：台北縣鄧公國小校長）



教師節那天，本想「偷得浮生半日閒」好好睡個懶覺，藉此消除日積月累的疲憊。沒想到「人算不如天算」，一大清早，摩托車煞車的聲音震耳欲聾，接著門鈴聲大作。我從床上跳了起來，邊走邊想：到底是那些冒失鬼來訪？大門一開，一大票充滿青春活力、浪漫帥氣的高中生擁上前來，我差一點失去重心，原來他們是我三年前送出斗煥國小的畢業生呢！

「老師，好久不見了，您還是像以前一樣年輕啊！」

我打趣的說：「嗯！誰說我老，本來就

很年輕，祇是你們都長大了。」（其實我已經是坐三望四的年齡了）。

「老師，今天是您的節日，我們沒禮物來送您，但是我們每個人都帶著一顆顆的心來答謝您六年來的扶植，並且祝福您春永駐！」

「真謝謝您們，我實在太高興了，能到您們快樂的成長，就是送給我最豐碩的禮物。」

接著，我一個一個點名，被點到的人做學校生活介紹：

徐明君目標建國，因考場驚嚇過度，

果被送入「成功」之門。

徐國欽唸親民工專機械科，據說是自己願意去讀的。

胡孝宗唸「大成」高中主修電腦，目前班上紅得發紫的班頭。

林家平唸「新竹」高工，班上只有三個目不揚的男人婆，很不爽啣！

饒麗君唸「苗栗」農工，是班上的大姐頭，將來要做農夫。

「哈哈，女泰山！」

「女泰山有什麼不好？你給我小心一點！」

這時，剛從台北趕回來的辛禧霖同學進來，大大方方的坐在男同學的身旁，幾個男生隨之傾倒一側。她側過身來瞟了一眼，看看說：「算了吧！別在老師面前裝神聖，你以前跟我班上的班花談戀愛。還有你，已經失戀了，被人甩了。」

伶牙俐嘴的胡孝宗搶先說：「哇塞！好厲害哦！一個是愛在心裡口難開，一個是歷盡滄海難為水。」

空氣頓時冷凝，林秀春適時打圓湯說：

「好了，好歹是同學一場，何必互揭瘡疤？換個話題吧！」

停了一會兒，很自然地話題轉向小學的話。李忠政同學先發制人說：「老師，您以前對我最嚴厲了，常常把我定位在最靠近黑板的地方，以便隨時修理，而我都趁您轉臉在黑板寫字時耍把戲，萬一不幸被您瞄到，兩隻手又又有竹筍炒肉絲吃了。」

「誰叫你渾身不對勁，好像身上長滿了瘡，坐立難安，簡直是孫悟空再世！」

其餘的同學學著我以前的口氣齊說起來，真把我笑彎了腰。

「帥哥！您還抽不抽煙？」

「不了！以前我很好奇，看爸爸每天悠哉坐在陽台上吞雲吐霧，快樂似神仙樣

，便偷一包香煙到學校與同學尋樂去，怕老師知道，就躲在廁所或倉庫抽煙。上課進教室，被女生聞出氣味，告到老師那裡，老師最初講道理給我聽，並且找來肺癌的照片給我看，可是隔幾天，我的煙癮又來了，於是變本加厲帶來兩包煙，晨間檢查時被查到，把我叫到空教室訓了一頓，還叫我帶著帽子一口氣點二支煙同時抽，並且一節課要抽完一包。剛開始時，我照著做了，嗆得鼻涕眼淚直流，痛苦不堪，後來，老師離開教室，我的難兄難弟就溜進來幫忙，一節課後，二十四支煙頭整整齊齊的排在桌上。老師摸摸我的頭說：『有本事，明天再來玩好嗎？』就這樣，我戒煙了。」

「你哦！最讓我頭痛，總是找一些稀奇古怪的事來考驗我，像抽煙的事，我真的只差沒有跟你投降，後來男同事教我用這種方法最痛苦，我就姑且一試，果然看到你那痛苦的慘狀，只好暫時迴避，讓你有機會減輕痛苦。不過，我還是要感謝你，因為你的點子很多，把我訓練得腦筋很靈光，應變能力也很強！」

這時，坐在角落，面色蒼白，臉上掛著一副眼鏡的黃律勳同學說：

「老師，您以前最不放心我，每次出去旅行或郊遊，總是把我擺在隊伍的最中央，並且吩咐前後左右的人要牽著我的手，以免發生意外。」

胡孝宗接腔說：「你還說呢！到現在都還不敢獨自過馬路，膽小鬼，看樣子，下次在獅頭山開同學會，你還是給老師帶比較保險呀！」

「老師，我以前最討厭回家寫作業，您總是罰我留下來寫，每天夕陽西下，暮色漸近時，教室裡只有我們兩人，我埋頭猛抄生字新詞，您拼命在改日記本，有時，還請我吃餅乾，我一邊寫一邊啃餅乾，又有老師作

伴，蠻不錯啊！老師，您知道我為什麼經常不寫作業嗎？」

「當然知道囉，還不是嘴饞，想要吃老師的餅乾！」頓時笑聲盈室。

「老師，我在一年級時認字能力很差，注音符號教學十週過後，我還是一竅不通，對於那些扭來扭去又極相似的符號全無概念，緊接著要認國字了，那時對「我」字總是唸成客家話的音，你為了要糾正我的發音，每節下課就叫我去，指著「我」唸「×ㄉ✓」十遍，第二節下課再叫我去時，我又遺忘了，這樣，經過一個禮拜後，我終於會說：「我的書包。」「我要回家了。」老師，要不是那時候，您那麼有耐心的盯著我認字，說不定到現在還看不懂國字呢！」

「其實，你很乖，也不笨，只是有點語言障礙，老師不忍心看你跟不上同學，被大家遺棄，變成班上的客人，所以無論如何，拚老命，把你硬推上壘去啦！」

「老師，你還記得嗎？一年級時，我們上自然科學「水族箱」那一單元，您帶我們全班到學校後面的水圳撈大肚魚和水草，我們在岸邊觀察很久，水流很急，連一雙小蝦都沒有，忽然我看到一隻青蛙，就不顧一切，撲通一聲，跳入水中，水好冷好深，腳踩不到底，正在掙扎時，抓到一支竹竿，被大家拉上岸來。回到教室，老師脫掉我的濕衣服，晒在籃球架上，並且把自己的外套脫下來裹在我身上。」

永錡說：「這叫做英雄當不成當狗熊。」

學生說得倒蠻輕鬆，我卻心仍有餘悸。自從那一件有驚無險的意外事故發生後，我對學生安全的維護也就不敢掉以輕心。每次上實驗課時，總是再三叮嚀他們注意教具使用的安全，尤其野外教學，一定事先分析可能發生的狀況，並解說示範維護的要領，直

到滿意為止，才敢帶學生上路，因為學生嫩無知，魯莽好動，缺乏判斷能力，如無有大人的呵護，隨時都可能發生無法挽回過失。

這一班級跟我很有緣，是我從一年級到畢業的學生，也是板橋教師研習會指定自然科學實驗班，他們大部分來自農、工、中下階層家庭。平時父母忙於工作，疏於管教。因此，教育孩子的神聖使命完全落在身上，孩子在學校肚子痛發高燒，打電話家沒人接，我祇好自己載著去找醫生。褲破了，露出白晰的屁股，我拿著針線一針針的縫。有時，學生忘了（懶）洗臉，臉前後黑白分明，脖子上還掛了好幾條黑頭，我把他叫到水槽旁，替他洗去一層層污垢。女生頭髮太長，又不懂得梳洗，總是甩甩去，看得很不舒服，我便充當理髮師，剪去她們的「三千煩惱絲」。每個月替學生辦一次慶生會，玩玩又唱唱，壽星們內心的喜悅與受重視的滿足感，充分流露在那天真無邪的臉上，在遊戲中，大家手牽手、心連心，盡情的歡笑，誰說他們視學校為畏途，視老師為不共戴天的仇敵呢？

如今我在學校擔任主任的職務，表面上是高升了，事實上心靈是空虛的、孤寂的，沒有屬於自己的班級，沒有屬於自己的點，也就沒有五彩繽紛的日子。我好羨慕班老師有自己耕耘的園地，有那麼多圍繞著的莘莘學子。每當一年一度的畢業典禮時，我的淚珠總是在眼眶裡打轉，觸景生情，想起這一群與我共度六年的學生，已各奔前程，不知道他們能不能適應這複雜詭譎的社會？不知道他們能不能禁得起升學競爭的考驗？讓我再次叮嚀你們，再大的風浪沈溺不了一個有信心的人，把握人生的方向，最後的勝利必定是屬於你們的。

（作者：苗栗新興國小主任）

會務記要

秘書室

七十八年十月份

- 一 本會三八〇期「兒童文學寫作班」、三八一期「體育科輔導人員班」、三八二期「自然科學課程研究發展人員班」同時舉行開訓典禮，並請湯副廳長蒞臨主持。
- 二 本會七十八學年度自然科學課程發展第十次工作研討會。
- 三 本會遷建會舍規劃設計案，由省住都局簡報，各單位主管、各課程研究小組召集人、輔導員以上人員參加。
- 四 本會七十八學年度第一學期參與課程研究優秀教師始業會議。
- 五 本會國民小學數學課程研究會議，參加人員包括研究策員、國立編譯館、台北市國民教育輔導團。並請朱建正教授以「美國課程與評鑑的標準」為題，作專題演講。
- 六 本會七十八為年度體育科課程研究發展工作諮詢審查會議。

- 九日 本會國民小學試用社會科課程教師研習綜合檢討及評鑑會議。
- 十三日 新加坡教育部課程發展署盧偉雄博士下午到會訪問。
本會國民小學數學科教師基本能力研究報告會議，並請張英傑教授報告。
- 十四日 本會國民小學「兒童基本加減法策略」探討會議。
- 十六日 上午行政院國軍退輔會榮民工程事業管理處員工訓練中心蒞會參觀。
本會三八三期「視聽教育班」、三八四期「國語科輔導員班」及二八五期「國小圖書館人員班」，即日起至二十八日，一連研習兩週。
- 廿七日 七十八學年度自然科學課程發展第十一次工作研討會。
- 三十日 上午台灣省中等教師研習會一行十八人，由該會黃主任武鎮率領蒞會參觀。
(顏國梁)

啓(一)

本刊自改編以來，深受各讀者器重，每日購不斷，要求訂閱或增加贈送，由於種種

因素難以滿足各方願望，幾經考慮，乃與台灣書店協商，今後若有意訂閱本刊者，由該書店負責，請有意訂閱者與台灣書店林課長連絡。電話：(02)3922861

啓(二)

本刊近日接獲郵局通知，領回退件之研習報，同時也有學校函電詢問為何沒收到報之研習資訊，經本刊研究結果，為收件地址不清所致。

為加速本刊之郵遞速度，請各校將地址清楚寄回本刊，以利重新整理。

縣	鄉	□□□□□
市	鎮	(郵遞區號)
	村	
	里	路
		號
	國民小學	收

第三八三期 視聽教育班研習

本會於民國七十八年十月十六日至十月二十八日為期兩週，舉辦第三八二期視聽教育研習班，計四十人參加。

本班期研習目標為：一、培養國小視聽教育基層人才；二、研討學校推動視聽教育方法；三、熟練幻燈片教材之設計與製作。

課程內容包括：郎靜山大師的專題演講；學校如何推動視聽教育；精緻教育的理念；視聽教學媒體的應用；幻燈片設計與製作；幻燈媒體與教材教法；攝影的技藝；曝光原理；暗房實務；音效設計；多媒體之設計與製作；腳本撰字與暗房實習；作品實習研討；作品展示評鑑等。

第三八四期 國語科輔導員班研習

本會於七十八年十月十六日至十月廿八日為期兩週，舉辦三八四期國語科輔導員班研習，計二十七人參加。

本班期研習目標為：一、使輔導人員瞭解國語科輔導工作的技巧和內容；二、增進輔導人員對於國語科教學知識；三、實施國語科教學實習，以增進作文教學技能與教學效果。

課程內容包括：領導與溝通；國語科輔導工作座談、重要國家作文教學動態；兒童文學賞析；作文實驗教學；創作與寫作；童詩寫作與教學；論說文教學與指導；作文命題與批改；文章構思與指導；指導學生修改作文；認知心理學與作文教學；作文教學活動設計撰寫；作文教學活動設計評鑑；作文教學實習與研討。

第三八五期 國小圖書館 管理人員班研習

本會於民國七十八年十月十六日至廿八日為期兩週，舉辦第三八五期國小館管理人員班研習，計四十二人參加。

本班期研習目標為：一、瞭解圖書館管理理論與方法；二、增進學校圖書館管理人員之知能。

課程內容包括：圖書館學概論；專題講演；學校兒童圖書館；資訊科學概論；非書資料；中文圖書分類編目；圖書館推廣；西文圖書分類編目；圖書選擇與採訪及館藏；西文參考資料；圖書館利用教育；青少年及兒童讀物；兒童心理發展與學習；實務觀摩與輔導；編目實習；參觀。

(朱秀芳)

國民小學 音樂欣賞教學 錄音教材

拷貝服務 C-90卡帶每捲15元
C-60卡帶每捲10元

1. 自付錄音帶，並附回郵郵票
 2. 寄到台北縣板橋市22055大觀路一段301號
- 回郵郵票以寄來包裹上之郵資為準 台灣省國民學校教師研習會 合作社收



研習心語

李啓華·郭美珍

「兒童文學寫作班」素描

△三八〇期兒童文學班可說是人才濟濟，臥虎藏龍，經過四週的研習，雖然大家還沒有「左擁星辰，右抱明月，呼風喚雨，無中生有」的本事，卻也個個都能提筆就寫，不但依規定交作業：一篇「自傳」，五篇「閱讀心得」報告，分組創作（散文、少年小說、童詩、童話）之外，就連「民營」的作業「我的童年」也都一一交卷，「努力過總會留下痕跡」，這回話一點也不錯。

△為了讓大家有更多更美的創作靈感，研習會安排了半天的「北海岸之旅」：野柳、金山、石門洞，藍天、陽光和微笑！雖然來去匆匆，然而，「看海的時刻」大家頗有心得：一砂一石，一草一樹，甚至一個小貝殼，一雙寄居蟹都能觸動作家敏感的心靈，都能出口成章，提筆為文，達到「創作高潮」，得「高峰經驗」；大自然是文學創作的寶庫，盡量去挖掘吧！

△充實兒童的精神食糧，提高他們的語文能力，提昇民族幼苗的生活品質，是我們努力的目標。學員中，有兩位「準媽媽」更帶著她們未來的「貝比」來這兒作一番「文化胎教」：在四週的文學薰陶下，相信未來下一代的品質會更卓越。

△郭美珍是學員中唯一吃齋唸佛的虔誠佛教徒，她不但有高挑修長身材，一張清秀甜美的面孔，更有一顆慈悲為懷的佛心。她每天笑口常開、快樂自在，她不但能寫優美的文章，還能歌善舞，帶領康樂活動，有板有眼，唱做俱佳，真是多才多藝。

△兒童文學寫作班是感性的一群，平時大家埋首閱讀和寫作。每週的分組康樂活動，表現的又是另一種風貌：打球、健身、跳舞，個個生龍活虎；分組晚會時，大家更是忘記性別、年齡、身份，一起唱唱跳跳，尤其是班長，他是泰雅族歌王：宏亮渾厚的歌聲震撼人心，引起共鳴；他幽默風趣的談吐、機智的應對，更造成康樂的最佳效果。

△文學是求真、求善、求美的，四週的研習，學員們彼此之間感情融洽。結訓時，大家依依不捨，來自澎湖的年輕小伙子許水田拜了個作家乾媽，任秀娟也看上了一位乘龍快婿，陳正恩多了一個「李阿姨」，這應該就是寫作之外的「附加價值」，也是多化生活層面的另一種寫照吧？

△組長的童話創作是「越野大賽」，內容有三位主角，分別是老皮一穿山甲，小黑一蛇，小青一青蛙。指導的馬教授常被搞得昏頭轉向，忍不住問他：「到底是小皮、老青、小黑還是老皮、老黑、小青？」

△阿美的童話是鮭魚逆游產卵的故事，設定的旅程有三千里，她洋洋灑灑寫了一萬多個字。當馬教授問起為何不精簡時，她很無奈的說：「沒辦法呀！三千里的路程，我一發不可收拾！」

△「長毛」的語文頂呱呱，每年代表縣參加全省性注音比賽都能名列前茅。當阿珍向他請教秘訣時，他很爽快的說：「沒問題呀！從現在開始飯吃快點！就可以了！」怪怪！吃飯跟寫字有關係？哦！原來他的理由是：飯吃得快的人動作就快，動作快當然寫字也快囉！



書坊飄香

國中・小學
輔導與諮商
理論・實務

編著者：馮觀富

發行：台北縣土城鄉仁愛路86巷20號

時間：民國七十八年十月十日

定價：平裝台幣370元、精裝450元

郵政劃撥帳號：0509715-5

著者本人帳戶

全省各大書店均售

內容簡介：

本書內容，以國中、小學輔導工作為主，實務則以國小為例居多，理論探討方面，自國小至大學均適合使用。以其稱國中小學輔導工作手冊亦無不可，可以說今之國中小輔導工作項目作法，幾已盡列於書內，任何一位師院畢業生離校後開始工作，在輔導方面，準此而行，諒必有相當助益，教師參加進修甄試儲訓，根據以往所公佈之命題，幾全落於本書內，足供參考。

本書共十六章，都五十餘萬言，第一章為輔導的基本概念，開宗明義說明輔導涵義、功能及其與教務、訓導的關係。第二章敘述國內外輔導的發展史。第三章闡釋輔導的理論基礎。第四章為輔導行政，含輔導室、諮商室之規劃，組織與計畫之擬訂及示例。第五章為學生資料之蒐集建立與應用，其中有上級的規定，也有學者專家的建議及從工作經驗中得來的。第六章為輔導活動的實施，係著者多年參與教育部發展與改進國教六年計畫一輔導活動計畫方面之擬訂、執行與評鑑，所累積得到的加以綜合，說明今日我

國中小學輔導工作的作法，可稱為中國式的輔導，亦不為過，相信此類專著不多，讀者看完這章，即可知道我國國中小今日輔導工作情形。第七章為學習輔導方法，以具體易行的方法為主，並以理論印證。第八章為生計教育與職業輔導，目前在我國普遍討論，逐漸受到重視，究其內容與作法如何，本章有詳盡的介紹。第九章為個別輔導與團體輔導，重點在各種活動之設計與帶領小團體輔導之技巧訓練。第十章為教、訓、輔之配合方法，這是大家關心的課題，此章列例甚多。第十一章為價值澄清法在輔導上的設計與應用，是一種較新的教育方法。第十二章為諮商，佔有本書重要分量，蓋目前社會大眾使用諮商一詞頗為普遍，學校輔導工作者，更重視諮商，名詞是否有濫用，著者這兩年來赴美主修這門功課，乃將各家各派之理論予以介紹，最後條列諮商人員應遵守之倫理專業規範。第十三章為個案研究與行為改變技術。第十四章為各類適應欠佳行為之診斷與輔導，這章是針對特殊個案輔導而設，與第十三章前後呼應。第十五章為心理測驗之實施與統計分析，這是輔導人員的基本能力，第十六章為輔導活動效果的評鑑，從理論到方法及歷年教育部對國中、小學輔導活動評鑑內容，一應齊全，以期引導今後工作方向，俾工作者有所遵循。最後附錄廿五則教育與輔導重要法令規章，為工作者不可少。

(朱秀芬)