

二、人員組織與分工

本案人員組成分爲綜合規劃組、各領域分組，其組織架構圖如下：

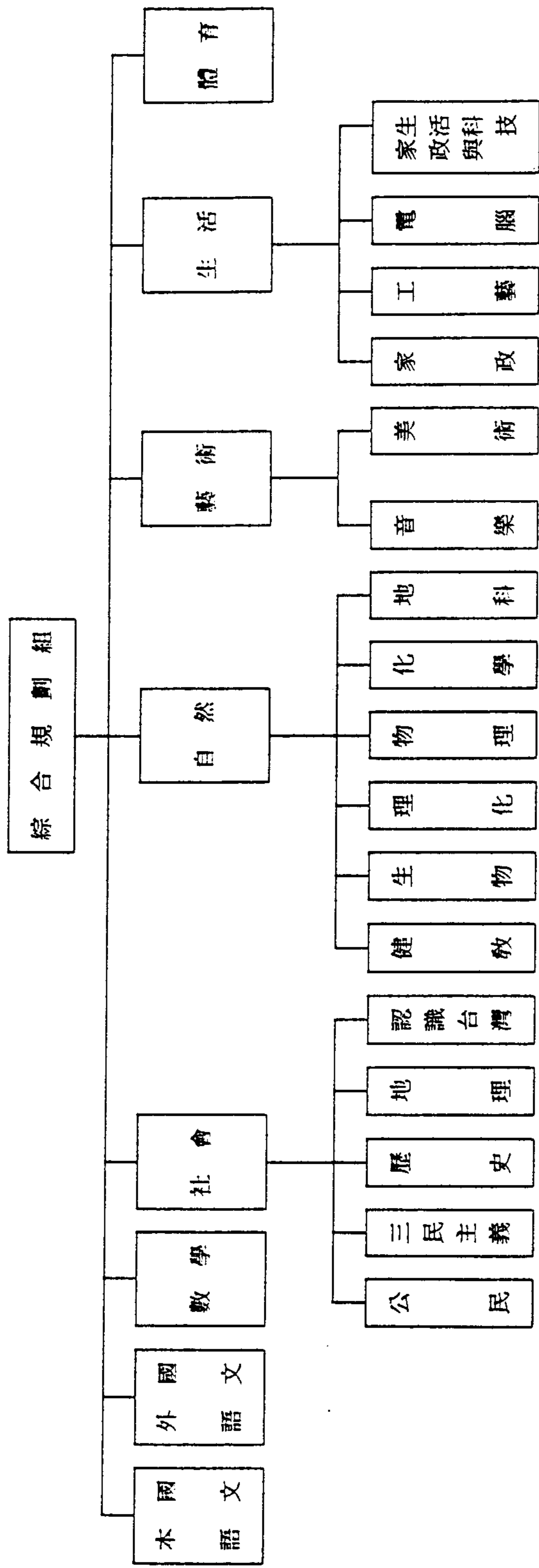

◎綜合規劃組

(一)組織編制

綜合規劃組設主持人、協同主持人各一人，研究員六人，研究助理二人。

(二)責任分工

綜合規劃組之任務為：

1. 規劃整體教學綱要撰寫計畫、原則。
2. 訂定各項撰寫體例格式。
3. 組織各領域研修人員。
4. 協助教學綱要撰寫相關事宜。
5. 統整各領域分組撰寫結果，提出報告。

◎各領域分組

依據完全中學課程架構，共分為本國語文、外國語文、數學、社會、自然、藝術、生活與體育八個領域；其中社會領域又分為公民、三民主義、歷史、地理、認識台灣等五個小組；自然領域分為健教、生物、物理、化學、理化、地科等六個小組；藝術領域分為音樂、美術二個小組；生活領域分為家政、家政與生活科技、工藝、電腦等四個小組；總計有八個領域，廿一個小組。

(一)組織編制

各領域置召集人一位，由該領域參與教師推選產生，其中社會、自然、藝術、生活領域中各小組再置小組召集一位，亦由該小組教師推選產生。

各小組由學科專家一人及國、高中教師一至六人組成，各科目參與人員名單如下：

領域	科目	科目數	學科專家	教師
本國語文		23科	陳滿銘	呂榮華(建中) 魏麗華(永平) 陳美桂(北一女) 洪瑪莉(西松) 鄭明齡(景美) 歐團圓(板橋)
外國語文		24科	黃燦遂	周秀惠(建中) 蔡月媚(永平) 白琇寶(北一女) 沈錦滿(西松) 莊如婉(景美) 高瑟濡(板橋)
數學		18科	沈長庚	毛延宗(建中) 許玉華(永平) 蘇麗敏(北一女) 王欣慈(西松) 楊康景松(景美)
社會	公民 三民主義 歷史 地理 認識台灣	8科 2科 12科 12科 2科	張秀雄 張秀雄 廖隆盛 翁國盈 林富士	朱沛文(建中) 范鴻英(西松) 賴院霖(北一女) 周志宇(建中) 金妮(景美) 張瑞雲(西松) 譚柏雄(建中) 林彩霞(景美) 江今華(西松) 單兆榮(北一女)
自然	健教 生物 物理 化學 理化 地球科學	2科 7科 4科 4科 8科 6科	黃松元 童武夫 沈青嵩 翁春和 沈青嵩 翁春和 李春生	黃淑英(西松) 孫蘭芳(建中) 鍾淑紅(永平) 張永隆(建中) 李美英(北一女) 卓清松(明德) 謝惠珠(建中) 何鎮揚(北一女) 林宗益(明德) 由物理、化學兩科教師共同完成 吳育雅(北一女)
藝術	音樂 美術	6科 6科	姚世澤 林仁傑	王麗君(永平) 范筑甯(西松) 江美慧(永平) 林慧萍(西松)
生活	家政 生活科技 電腦 家政與生活科技	2科 2科 2科 7科	洪久賢 李隆盛 何榮桂 李隆盛 洪久賢	林月紅(明德) 林飛燕(西松) 尤丁玫(成功) 賴信川(永平) 由家政、生活科技兩科教師共同完成
體育		12科	許義雄	朱玉景(永平) 吳雪(西松)

(二)責任分工

◎召集人部分

- 1.主持該領域各項討論會議
- 2.負責該領域（小組）的協調、溝通、聯繫工作。
- 3.協助該領域（小組）各項事務之處理。

◎學科專家部分：

- 1.研擬各組教學綱要修訂方向及原則初稿。
- 2.國、高中課程標準及教材之分析、檢討。
- 3.研定各教學科目內容重點之初稿。
- 4.協助小組內參與教學綱要撰寫教師之分工。
- 5.各組撰寫過程之諮詢與指導。
- 6.各組完成教學綱要內容之審查。

◎教師部分：

- 1.參與各組教學綱要修訂方向及原則之討論。
- 2.分析國、高中相關科目之課程標準及教材。
- 3.參與研討訂定各教學科目內容重點。
- 4.分工撰寫相關科目之教學綱要。
- 5.與同組教師、學科專家或其他相關教師互動，檢討修正教學綱要。
- 6.提出修正後之教學綱要。

(三)各組應完成工作項目

- 1.各組教學綱要修訂方向及原則。
- 2.各教學科目內容重點。
- 3.各科目教學綱要。