

參、部定科目及部分校定科目教學綱要撰寫

完全中學六年一貫課程規劃之研究，旨在研訂課程設計的原則、方向與共同架構，設計完全中學的實驗課程，研擬相關配合措施，建立上下連貫、前後溝通的一貫、統整式完全中學課程，並協助參與試辦之完全中學發展具學校特色的課程。因此本案除了協助各試辦學校發展學校本位之實驗課程外，另一重點工作即在依據規劃出之部、校定教學科目，繼續發展部定及部分校定科目之教學綱要，將中一至中六之教材內容重新規劃調整，發展出六年一貫之課程內容。

因此，本研究中教學綱要撰寫計畫之目的即在邀集各學科專家及教師，依據完全中學課程架構中，中一至中六各領域開設之科目及學分數，重新調整及撰寫各科教學綱要。

一、撰寫科目及學分數

各領域需撰寫教學綱要之部定及部分校定科目如下表：

表2 完全中學各領域撰寫教學綱要科目及學分數

86.1.24.

本國語文	外國語文	數學	社會	自然	藝術	生活	體育
國文 I (4)	英語 I (4)	數學 I (4)	公民與道德 I (2)	生物 I (3)	音樂 I (2)	家政與生活科技 I (2)	體育 I (2)
國文 II (4)	英語 II (4)	數學 II (4)	公民與道德 II (2)	生物 II (3)	音樂 II (2)	家政與生活科技 II (2)	體育 II (2)
國文 III (4)	英語 III (4)	數學 III (4)	公民與道德 III (2)	基礎生物 (3)	音樂 III (2)	家政與生活科技 III (2)	體育 III (2)
國文 IV (4)	英語 IV (4)	數學 IV (4)	公民與道德 IV (2)	基礎生物 (3)	*音樂 IV (2)	家政與生活科技 IV (2)	體育 IV (2)
國文 V (3)	*英語 V (3)	*數學 V (4)	公民 I (2)	*生物 III (3)	音樂 V (2)	*家政與生活科技 V (2)	*體育 V (2)
國文 VI (3)	*英語 VI (3)	*數學 VI (4)	*公民 II (2)	*生物 IV (4)	*音樂 VI (2)	*家政與生活科技 VI (2)	*體育 VI (2)
國文 VII (4)	英文 I (4)	數學 VII (3)	*公民 III (2)	*生物 V (4)	美術 I (2)	家政與生活科技 VII (2)	體育 VII (2)
國文 VIII (4)	英文 II (4)	數學 VIII (3)	*公民 IV (2)	健教 I (2)	美術 II (2)	家政 I (2)	體育 VIII (2)
國文 IX (4)	英文 III (4)	數學 IX (3)	歷史 I (2)	健教 II (2)	美術 III (2)	家政 II (2)	*體育 IX (2)
國文 X (4)	英文 IV (4)	數學 X (3)	歷史 II (2)	理化 I (2)	*美術 IV (2)	*家政與生活科技 I (2)	*體育 X (2)
*國文 XI (4)	英文 V (4)	數學 XI (3)	歷史 III (2)	理化 II (2)	美術 V (2)	*家政與生活科技 II (2)	*體育 XI (2)
*國文 XII (4)	*英文 VI (4)	*數學 XII (6)	*歷史 IV (2)	*理化 III (2)	*美術 VI (2)	電腦 I (2)	*體育 XII (2)
*作文 I (2)	*英文 VII (2)	*數學 XIII (甲、乙) (6)	歷史 V (2)	*理化 IV (2)		電腦 II (2)	
*作文 II (2)	*英文 VIII (2)	*數學 XIV (甲、乙) (6)	*歷史 VI (2)	*選修理化 I (2)			
*作文 III (2)	*英文 IX (2)	*數學 XV (甲、乙) (6)	*歷史 VII (2)	*選修理化 II (2)			
*作文 IV (2)	*英文 X (2)	*數學 XVI (甲、乙) (6)	*歷史 VIII (2)	*基礎理化 I (3)			
選修國文 I (2)	*英文 XI (2)	*數學 XVII (甲、乙) (6)	*歷史 IX (2)	*基礎理化 II (3)			
*選修國文 II (2)	*英文 XII (2)	*數學 XVIII (甲、乙) (6)	*中國文化史 I (2)	地球科學 (2)			
*文化基本教材 I (2)	*英文 XIII (2)	*數學 XIX (甲、乙) (6)	*中國文化史 II (2)	基礎地科學 (3)			
*國際概要 I (2)	*英文 XIV (2)	*數學 XX (甲、乙) (6)	*西洋文化史 I (2)	物理 I (3)			
*國際概要 II (2)	*英文 XV (2)	*數學 XXI (甲、乙) (6)	*西洋文化史 II (2)	物理 II (3)			
*國際指導 I (2)	*英文 XVI (2)	*數學 XXII (甲、乙) (6)	地理 I (2)	物理 III (4)			
*報告寫作 I (2)	*英文 XVII (2)	*數學 XXIII (甲、乙) (6)	地理 II (2)	物理 IV (4)			
*應用文 I (2)	*英文 XVIII (2)	*數學 XXIV (甲、乙) (6)	地理 III (2)	*化學 I (3)			
	*英文 XIX (2)	*數學 XXV (甲、乙) (6)	*地理 V (2)	*化學 II (3)			
	*英文 XX (2)	*數學 XXVI (甲、乙) (6)	*地理 VI (2)	*化學 III (4)			
	*英文 XXI (2)	*數學 XXVII (甲、乙) (6)	*地理 VII (2)	*化學 IV (4)			
	*英文 XXII (2)	*數學 XXVIII (甲、乙) (6)	*人文地理 I (2)				
	*英文 XXIII (2)	*數學 XXIX (甲、乙) (6)	*人文地理 II (2)				
	*英文 XXIV (2)	*數學 XXX (甲、乙) (6)	*經濟地理 I (2)				
	*英文 XXV (2)	*數學 XXXI (甲、乙) (6)	*經濟地理 II (2)				
	*英文 XXVI (2)	*數學 XXXII (甲、乙) (6)	認識台灣 I (3)				
	*英文 XXVII (2)	*數學 XXXIII (甲、乙) (6)	認識台灣 II (3)				
	*英文 XXVIII (2)	*數學 XXXIV (甲、乙) (6)	三民主義 I (2)				
	*英文 XXIX (2)	*數學 XXXV (甲、乙) (6)	三民主義 II (2)				
23 科	24 科	18 科	36 科	27 科	12 科	13 科	12 科

1. () 代表學時數，為中一至中三開設

2. 打 * 為校定必修科目

3. 打 * 為校定選修科目

二、人員組織與分工

本案人員組成分爲綜合規劃組、各領域分組，其組織架構圖如下：

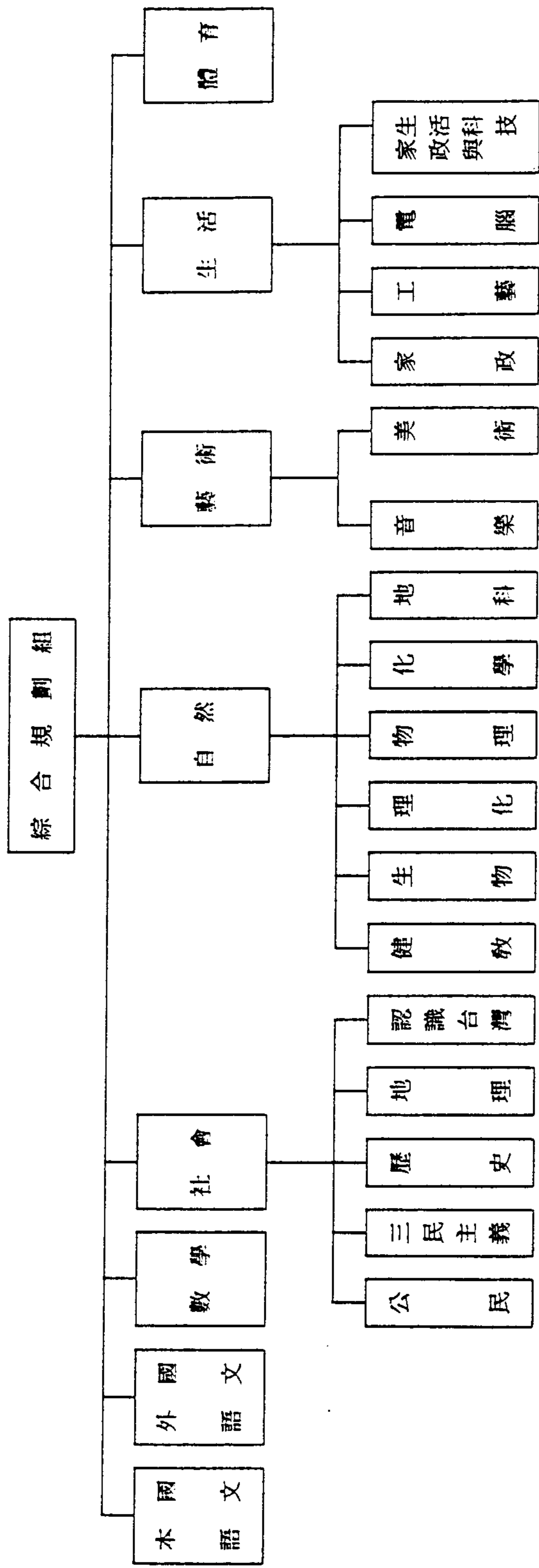

◎綜合規劃組

(一)組織編制

綜合規劃組設主持人、協同主持人各一人，研究員六人，研究助理二人。

(二)責任分工

綜合規劃組之任務為：

1. 規劃整體教學綱要撰寫計畫、原則。
2. 訂定各項撰寫體例格式。
3. 組織各領域研修人員。
4. 協助教學綱要撰寫相關事宜。
5. 統整各領域分組撰寫結果，提出報告。

◎各領域分組

依據完全中學課程架構，共分為本國語文、外國語文、數學、社會、自然、藝術、生活與體育八個領域；其中社會領域又分為公民、三民主義、歷史、地理、認識台灣等五個小組；自然領域分為健教、生物、物理、化學、理化、地科等六個小組；藝術領域分為音樂、美術二個小組；生活領域分為家政、家政與生活科技、工藝、電腦等四個小組；總計有八個領域，廿一個小組。

(一)組織編制

各領域置召集人一位，由該領域參與教師推選產生，其中社會、自然、藝術、生活領域中各小組再置小組召集一位，亦由該小組教師推選產生。

各小組由學科專家一人及國、高中教師一至六人組成，各科目參與人員名單如下：

領域	科目	科目數	學科專家	教師
本國語文		23科	陳滿銘	呂榮華(建中) 魏麗華(永平) 陳美桂(北一女) 洪瑪莉(西松) 鄭明齡(景美) 歐團圓(板橋)
外國語文		24科	黃燦遂	周秀惠(建中) 蔡月媚(永平) 白琇寶(北一女) 沈錦滿(西松) 莊如婉(景美) 高瑟濡(板橋)
數學		18科	沈長庚	毛延宗(建中) 許玉華(永平) 蘇麗敏(北一女) 王欣慈(西松) 楊康景松(景美)
社會	公民 三民主義 歷史 地理 認識台灣	8科 2科 12科 12科 2科	張秀雄 張秀雄 廖隆盛 翁國盈 林富士	朱沛文(建中) 范鴻英(西松) 賴院霖(北一女) 周志宇(建中) 金妮(景美) 張瑞雲(西松) 譚柏雄(建中) 林彩霞(景美) 江今華(西松) 單兆榮(北一女)
自然	健教 生物 物理 化學 理化 地球科學	2科 7科 4科 4科 8科 6科	黃松元 童武夫 沈青嵩 翁春和 沈青嵩 翁春和 李春生	黃淑英(西松) 孫蘭芳(建中) 鍾淑紅(永平) 張永隆(建中) 李美英(北一女) 卓清松(明德) 謝惠珠(建中) 何鎮揚(北一女) 林宗益(明德) 由物理、化學兩科教師共同完成 吳育雅(北一女)
藝術	音樂 美術	6科 6科	姚世澤 林仁傑	王麗君(永平) 范筑甯(西松) 江美慧(永平) 林慧萍(西松)
生活	家政 生活科技 電腦 家政與生活科技	2科 2科 2科 7科	洪久賢 李隆盛 何榮桂 李隆盛 洪久賢	林月紅(明德) 林飛燕(西松) 尤丁玫(成功) 賴信川(永平) 由家政、生活科技兩科教師共同完成
體育		12科	許義雄	朱玉景(永平) 吳雪(西松)

(二)責任分工

◎召集人部分

- 1.主持該領域各項討論會議
- 2.負責該領域（小組）的協調、溝通、聯繫工作。
- 3.協助該領域（小組）各項事務之處理。

◎學科專家部分：

- 1.研擬各組教學綱要修訂方向及原則初稿。
- 2.國、高中課程標準及教材之分析、檢討。
- 3.研定各教學科目內容重點之初稿。
- 4.協助小組內參與教學綱要撰寫教師之分工。
- 5.各組撰寫過程之諮詢與指導。
- 6.各組完成教學綱要內容之審查。

◎教師部分：

- 1.參與各組教學綱要修訂方向及原則之討論。
- 2.分析國、高中相關科目之課程標準及教材。
- 3.參與研討訂定各教學科目內容重點。
- 4.分工撰寫相關科目之教學綱要。
- 5.與同組教師、學科專家或其他相關教師互動，檢討修正教學綱要。
- 6.提出修正後之教學綱要。

(三)各組應完成工作項目

- 1.各組教學綱要修訂方向及原則。
- 2.各教學科目內容重點。
- 3.各科目教學綱要。

三、教學綱要撰寫原則及格式

(一)完全中學訂定各科教學綱要共同注意事項

1. 各科教學綱要之研擬應依據「完全中學課程規劃要點」（參見附錄），並參酌八十三年十月教育部修正發布之「國民中學課程標準」與七十二年七月、八十四年十月公布之「高級中學課程標準」進行有關修訂事宜。
2. 各科教學綱要研擬之前，必須先確認各領域（含領域內分組）教學綱要修訂方向和原則，以及各教學科目之內容重點。
3. 各科目教學綱要的內容應包括：(一)目標 (二)時間分配 (三)教材大綱 (四)教學注意事項等四大部分。
4. 教學目標方面
 - (1)確實依據各科目的特色及其所應達成的教學目標進行撰寫。
 - (2)兼顧認知、技能與情意三方面目標。
 - (3)目標以 3 ~ 5 項為原則。
5. 時間分配方面

充分考量各科目的學分數及每學期學校實際授課週數，每學期以 18 週為最高週數進行設計。
6. 教材大綱方面

各科目教材大綱的彙整與調適是訂定各科教材大綱核心課題，期冀經由充分的討論並予以適切之整合，俾能達成訂定教材大綱之預期目標。有關教材大綱的調整應遵守下列原則：

 - (1)應與部定及校定學分（學時）制相契合，方能達到適時適量切實可行目標。

- (2) 本次教學綱要研擬範圍涵蓋所有部定科目及部分校定科目，研擬教學綱要時應考量另開設有校定科目供學生選修。
- (3) 中一至中三部分因涉及未來實施時學生之轉進與轉出等問題，故盡量配合八十三年十月教育部修正發布之「國民中學課程標準」為基本原則，中四至中六則應具備相當的彈性，一則配合學分制的實施，另則亦能達成適性教育的基本旨意。
- (4) 注意中一至中六各階段教材的連貫性與統整性，避免教材的重複，俾能減輕學生課業上負擔。
- (5) 配合學生身心發展階段，以期獲致良好的學習效果。
- (6) 兼顧教育之理想性與實際性，並冀求最佳平衡準則，達成教育之預期目標。
- (7) 注意教材之本土性與季節性，冀求符合學習上由近而遠的適時適地原則。
- (8) 以學生生活經驗為中心，符合時代精神社會需要，俾能增進整體之學習效率。
- (9) 注意學科本身之邏輯學習順序外，對於科際間適時的配合亦應深切考量。

7. 教學注意事項方面

- (1) 內容應含教學方法、教學資源暨教材選編、評量方法、及教學相關配合事項等之說明。
- (2) 實施方法各項目之研擬應確實與各科目特色相結合。

(二)教學綱要撰寫格式

教學綱要格式之一（非實習、實驗為重的科目）

領域：

科目：

壹、目標

貳、時間分配

第__學年，第__學期，共__週，每週__節

參、教材大綱

單元主題	內 容 綱 要	節數	備 註

肆、教學注意事項

一、教學方法

二、教學資源暨教材選編

三、評量方法

四、配合事項

教學綱要格式之二（實習、實驗為重的科目）

領域：

科目：

壹、目標

貳、時間分配

第__學年，第__學期，共__週，每週__節

參、教材大綱

單元主題	技能項目	相關知識	節數	備註

肆、教學注意事項

一、教學方法

二、教學資源暨教材選編

三、評量方法

四、配合事項

四、工作方式與進度

(一)工作方式

- 1.採取集中研修方式，邀集各科教師與學科專家於本校進修推廣部共同研擬撰寫各科教學綱要，時間為三天。
- 2.在集中研修之前先召集學科專家與各科教師舉行研討，以充分了解及溝通工作的內容與任務。
- 3.研修期間及研討會時間，由研究小組發函予各參與教師之服務學校給予公假。
- 4.參與研修之各科教師除實質酬勞外，另報請縣、市教育廳局給予敘獎鼓勵。

(二) 工作流程與進度

研究小組

各科目小組

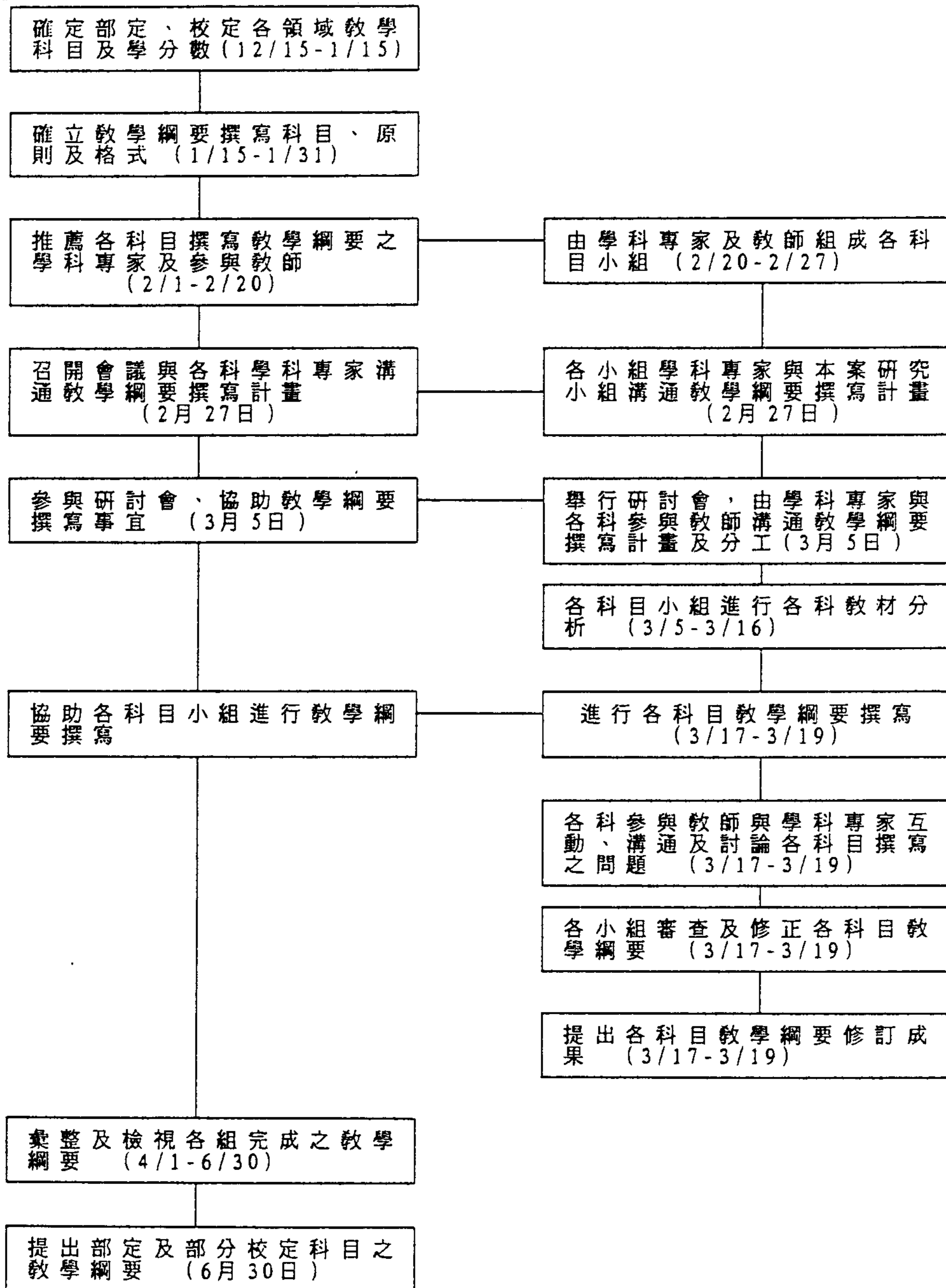

五、教學綱要撰寫成果

爲使完全中學驗課程統整及一貫，根據各校發展出的各領域教學科目及學分數，邀請各科目學科專家及國、高中教師，將中一至中六之教材內容重新規劃調整，撰寫部定科目之教學綱要，因考慮課程完整性及升學之需求，也納入部分校定科目。各科目完成的教學綱要包含了修訂方向與原則及教材大綱二部分，總計完成的科目包括本國語文 23 科、外國語文 24 科、數學 18 科、社會領域 36 科、自然領域 27 科、藝術領域 12 科、生活領域 13 科、體育 12 科、共計 165 科。詳細內容參見附錄三。